

SYSTEMES ISOLANTS DE TOITURES, MURS & FAÇADES

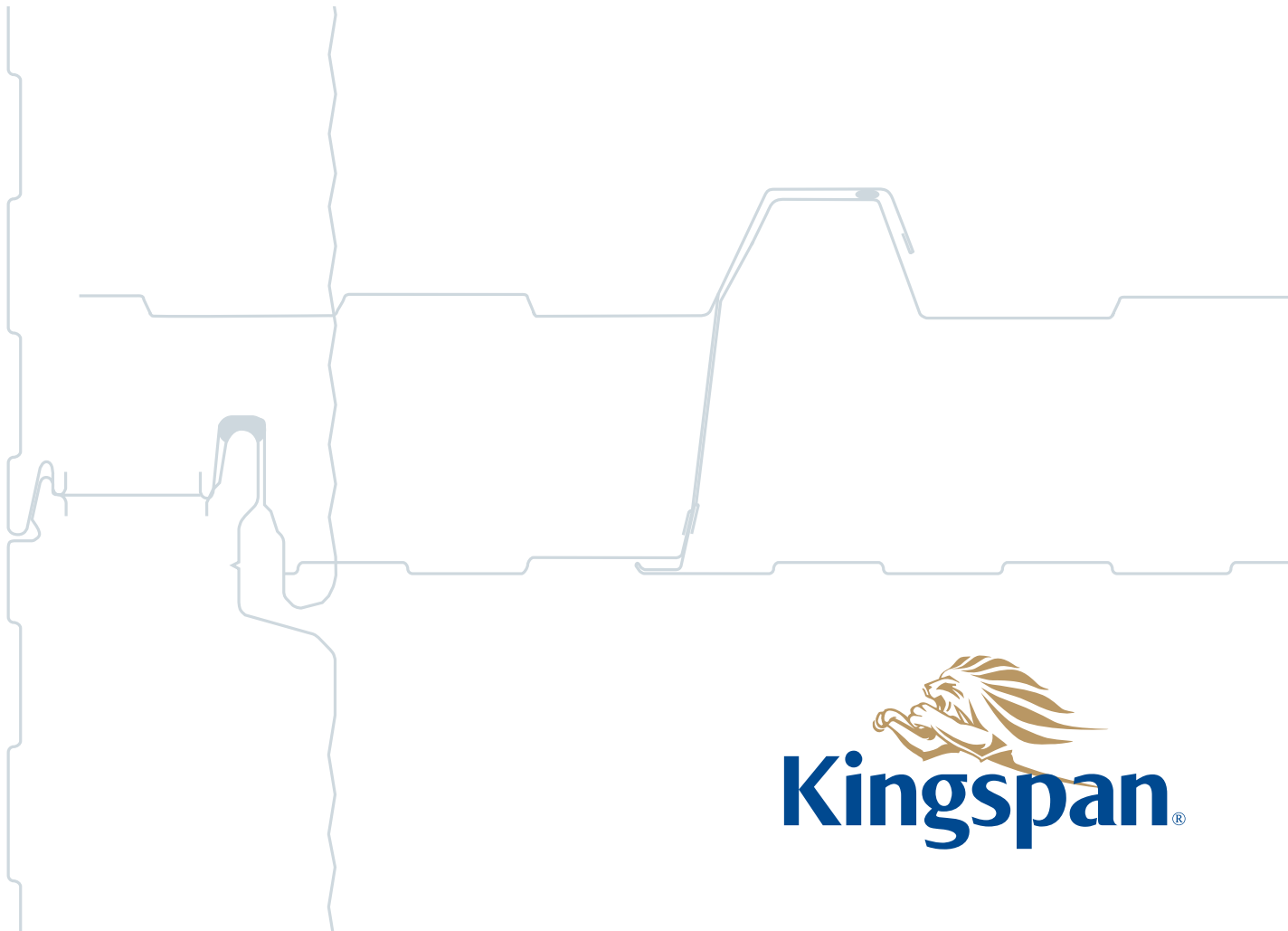

Catalogue Général



Systèmes de panneaux sandwich isolants de Toitures et Façades



Le modernisme des moyens de production de Kingspan permet la fabrication de Systèmes de Panneaux Sandwichs Isolants de Toitures et Façades grande qualité.

Les Systèmes de Panneaux Sandwichs Isolants de Toitures et Façades Kingspan offrent des avantages significatifs par rapport aux systèmes conventionnels d'assemblage sur site; soit une isolation thermique fiable, continue, une bonne étanchéité à l'air, l'élimination de la condensation aux emboîtements et la suppression des ponts thermiques.

Kingspan tient à la disposition des architectes et des entrepreneurs un service technique *envirocare*™ en vue de leur apporter des conseils pour mener à bien leurs projets.

Pour plus d'informations concernant les applications des Panneaux Kingspan pour ERP, cherchez ce logo



Le papier sur lequel ce document a été imprimé contient 80 % de papier recyclé après consommation et 20 % de pâte garantie sans chlore (TCF). Cette fibre est certifiée FSC (voir le site fsc.org pour de plus amples renseignements). En reconnaissance, la gamme a reçu les symboles de recyclage NAPM et Eugropa, deux des labels de recyclage les plus prestigieux et les plus reconnaissables parmi ceux existants. L'encre que nous avons utilisée est une encre à base végétale, ce qui permet le recyclage du document.



Gestion Forestière durable



Recyclable



Base végétale

Notre Groupe 4

Kingspan Panneaux Sandwich Isolants 6

Nos Secteurs 8

Gamme de Produits 9

Systèmes Sandwich Isolant de Toiture

- KS1000 RW Trapézoïdal 12
- KS1000 RT Panneau Tuile 14
- KS1000 SR 16

Panneaux Translucides de Toiture

- KS1000 Polycarbonate 18
- KS1000 Polycarbonate sur élevé 20

Systèmes Isolants de Façade

- KS600/900/1000 AWP Architectural 22
- KS1000/1100/1200 TG Fixation Apparente 26
- Evolution Plan 28
- Evolution L Plan 30
- Evolution W Largeur Modulable 32
- Evolution G Faux joints 34
- Evolution Q2 Aspect cassette 36
- Evolution Q4 Joint noir 38
- Curvewall Profil Curviligne 40
- Louvre Profil Clin 42
- Crépi 44

Panneaux Translucides de Façade

- KS1000 Wall-Lite 46

Panneaux Frigorifiques

- KS1100/1200 CS Panneau Frigorifique 48

Accessoires et Pièces Spéciales 50

Finitions 54

Notre Groupe

Kingspan Panneaux Sandwich Isolants

Profil du Groupe

Fondé en Irlande en 1972 en tant que petite entreprise familiale, Kingspan est déterminé à occuper de solides positions sur le marché dans les produits et secteurs en croissance.

Nous mettons l'accent sur le développement continu de nouveaux produits et processus de fabrication, et avons pour mission d'innover et d'apporter des solutions qui permettront de réduire considérablement la consommation d'énergie et ainsi effectuer des économies substantielles.

Kingspan est aujourd'hui le premier groupe au monde à produire des maisons zéro Carbone, ce qui répond ainsi aux normes de 2016 stipulées dans le Code de l'Habitation Durable.

Dans une grande partie des secteurs de l'industrie, l'approche globale de Kingspan permet depuis plus de 30 ans de mettre au point des produits de premier choix qui répondent à la fois aux besoins spécifiques des architectes, des promoteurs et des propriétaires. L'objectif de Kingspan est de continuer à se positionner parmi les meilleurs sur le marché dans ses principales catégories de produits, sur base de la reconnaissance de son engagement en faveur de l'innovation, la conception, la qualité et l'expertise technique.

Kingspan opère au niveau international. Ses activités commerciales, de production et de distribution se retrouvent partout en Europe, aux Etats-Unis, en Australie, en Nouvelle-Zélande et en Extrême-Orient, avec des ventes en écologie dépassant 1.6 milliards d'Euros.



Systèmes de Panneaux Sandwich Isolants pour Toiture et Façade



Environnement contrôlé



Isolation haute performance



Ecologie et energies renouvelables



Structurel



Faux planchers

Kingspan Panneaux Sandwich Isolants

Kingspan Panneaux Sandwich Isolants est l'une des quatre divisions de Kingspan Group plc.

La filiale est le leader mondial dans l'innovation, fabrication et fourniture de panneaux sandwichs pour toitures et façades. Les Panneaux sandwich isolants de haute qualité permettent aux architectes, maîtres d'œuvres et prescripteurs d'avoir un large choix de profils, revêtements et couleurs.

Par ailleurs, Kingspan est précurseur dans l'intégration des panneaux sandwichs et des technologies d'énergies renouvelables pour apporter des solutions répondant à la réglementation actuelle et ainsi contribuer à construire des bâtiments basse consommation.

Pour développer sa filiale de distribution, la division Panneaux Sandwich Isolants a créé en 2009 la société Kingspan France.

Ce développement répond à une demande du marché français du bâtiment, en produits innovants et de qualité. Le service recherche et développement de Kingspan adapte la production standard de Kingspan aux spécificités et réglementations nationales, propose de nouveaux concepts mais aussi de nouvelles applications et techniques de pose.

Images grâce à Gazeley et Central Photography



ECO*safe*

Les Panneaux Sandwich Isolants Kingspan sont le résultat de vastes travaux de recherche et de développement en vue de fournir des solutions adaptées au développement durable. Tous les Panneaux Sandwich Isolants Kingspan sont respectueux de l'environnement.

Nos Secteurs

Kingspan Panneaux Sandwich Isolants



Parc d'activité tertiaire



CCC Aspent



Centre de loisirs David Lloyd



Banque



Studio du cinéma et télévision



Bâtiment logistique

Systèmes de Panneaux Sandwich Isolants de Toiture

Nos Secteurs

Gamme de Produits

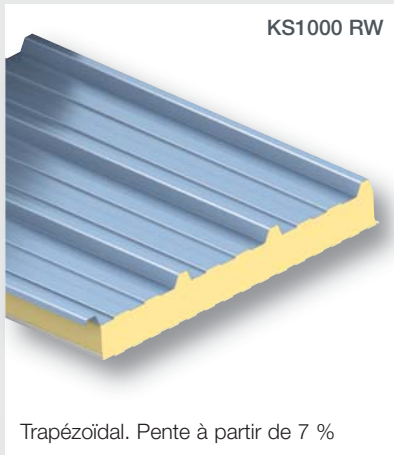

Translucides

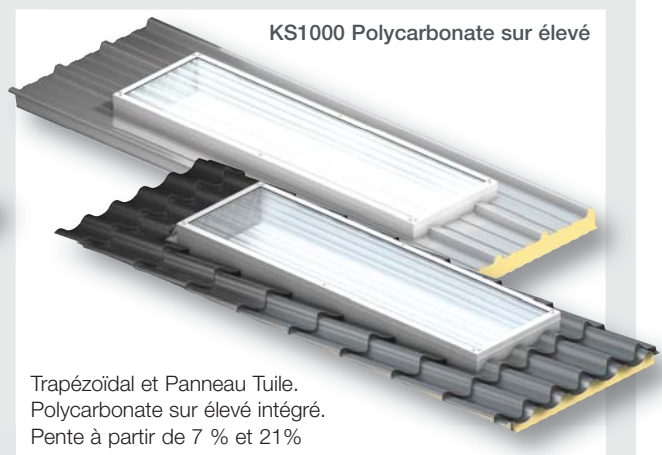

Accessoires

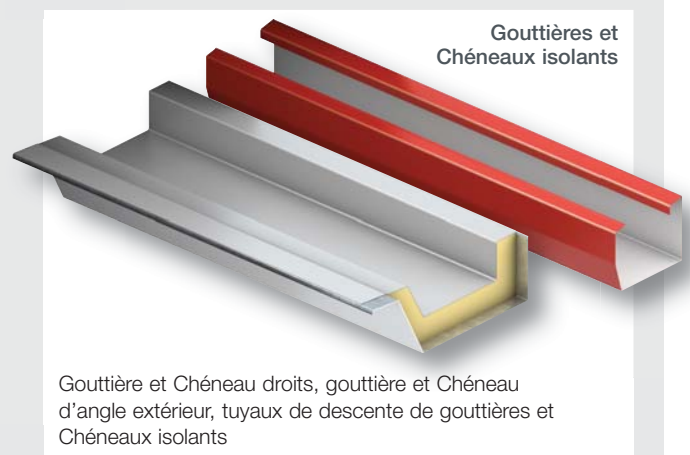
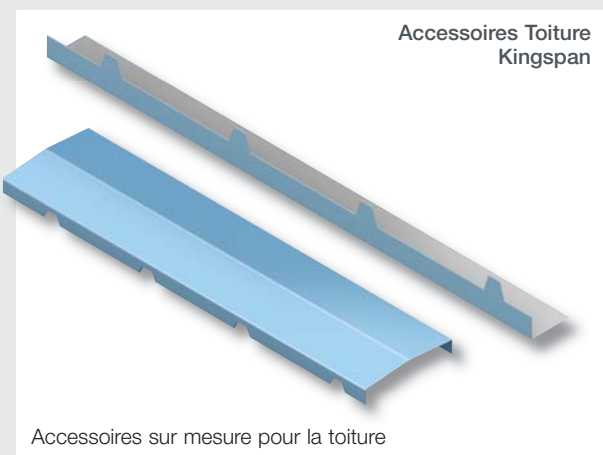

Gamme de Produits de Façades

Systèmes de Panneaux Sandwich Isolants de Façades

Fixation cachée



Pour plus d'informations, se référer aux fiches techniques

KS600/900/1000 MR
Micro-Nervuré



Architectural
Fixation cachée -
Pose horizontale et verticale

KS600/900/1000 EB
Euro-Box



Architectural
Fixation cachée -
Pose horizontale et verticale

KS600/900/1000 MM
Mini-Micro



Architectural
Fixation cachée -
Pose horizontale et verticale

KS600/900/1000 CX
Convexe



Architectural
Fixation cachée -
Pose horizontale et verticale

KS600/900/1000 WV
Vague



Architectural
Fixation cachée -
Pose horizontale et verticale

KS600/900/1000 PL
Plank



Architectural
Fixation cachée -
Pose horizontale et verticale

KS1000 TL
Tramline

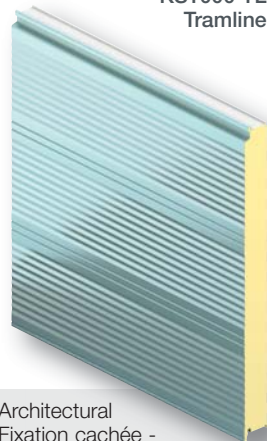

Architectural
Fixation cachée -
Pose horizontale et verticale

KS1000/1100/1200 TG



Fixation traversante

Evolution
Plan



Architectural
Fixation cachée -
Pose horizontale et verticale

Evolution L
Plan



Architectural
Fixation cachée -
Pose horizontale et verticale

Evolution G
Faux joints



Architectural
Fixation cachée -
Pose horizontale et verticale

Evolution W Panneau
Plan avec largeur
modulable



Architectural
Fixation cachée -
Pose horizontale et verticale

Fixation cachée



Pour plus d'informations, se référer aux fiches techniques



Architectural
Fixation cachée -
Pose horizontale



Architectural
Fixation cachée -
Pose horizontale



Architectural
Fixation cachée -
Pose horizontale et verticale



Architectural
Fixation cachée -
Pose horizontale et verticale

Translucide

Application Frigorifique



Architectural
Fixation cachée -
Pose horizontale et verticale



Accessoires
de façade
Pose horizontale et verticale



Fixation traversante

Accessoires

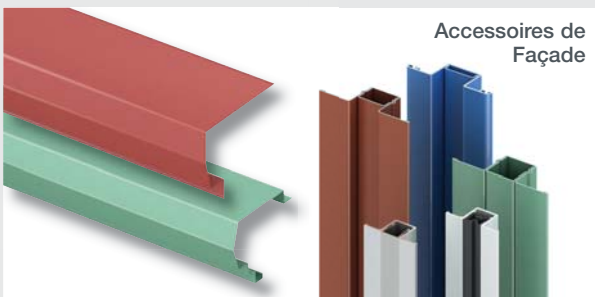

Tous pliages sur mesure, panneaux cintrés,
pliés et accessoires de pose

Systèmes de Panneau Sandwich Isolant de Toiture

KS1000 RW Trapézoïdal

Le panneau **KS1000 RW** est un système de toiture à fixations traversantes qui peut être utilisé pour des pentes à partir de 7%.

KS1000 RW donne une isolation continue tout au long de la durée de vie du panneau, et une certitude en matière de caractéristiques thermiques et d'étanchéité à l'air.

Avantages du système

- Réaction au feu : NF EN 13501-1 B,s2-d0.
- Approuvé Factory Mutual (FM) hauteur illimitée.
- Conforme aux règles d'hygiène et de sécurité.
- Isolation continue tout au long de la durée de vie du panneau, certitude en matière de caractéristiques thermiques et d'étanchéité à l'air.
- Mise en oeuvre rapide grâce à des éléments pré-fabriqués.
- Revêtement extérieur (standard) : Kingspan XL Forté™ 200μ.
- EcoSafe, Système respectueux de l'environnement. Aucun CFC et non toxique.
- Propriétés des performances thermiques et structurelles jusqu'à 25 ans et jusqu'à 30 ans pour le revêtement suivant la 'Garantie Totale' Kingspan.
- Systèmes de panneaux translucides disponibles.
- Possibilité d'intégrer des systèmes de sécurité et anti-chute.
- Disponible en aluminium et en acier.
- Qualité certifiée par l'ISO 9001.
- Produit fabriqué dans des usines certifiées ISO 14001 (Environnement) et ISO 18001 (santé-sécurité du travail).



Performances thermiques*

	Epaisseur d'âme (mm)	40	50	60	70	80	100
Caractéristiques dimensionnelles	Epaisseur nominale / hors tout (mm)	71	81	91	101	111	131
	Largeur nominale / hors tout (mm)	1075	1077	1080	1082	1085	1091
	Largeur utile (mm)	1000					
Caractéristiques thermiques	Uc. (W/m².K)	0,58	0,47	0,4	0,34	0,3	0,24
	Ψ (W/m.K)	0,03	0,02	0,02	0,01	0,01	0,01
Caractéristiques pondérales-Kg/m²	Epaisseurs de tôles 0,5/0,4 (Acier)	9,9	10,3	10,7	11	11,5	12,3
Tolérances (Conformes à la norme EN 14509)	Longueur 1800 à 12000mm	± 5mm					
	Largeur 1000mm	± 2mm					
	Perpendicularité finale	± 3mm					
	Epaisseur	± 2mm					

* Valeur du lambda réel d'autocontrôle : 0,020 W/m.K.

Le KS1000 RW est un système de toiture à fixations traversantes qui peut être utilisé pour des pentes à partir de 7%



KS1000 RW

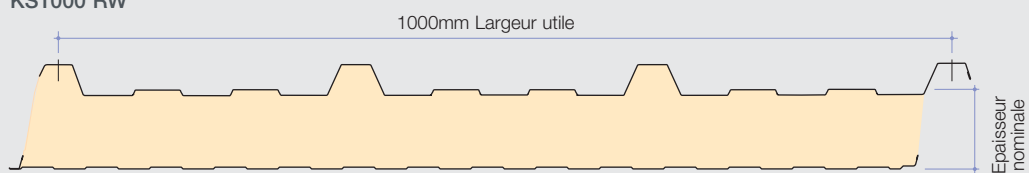

Systèmes de Panneaux Isolants de Toiture

KS1000 RT Panneau Tuile

Ce panneau est destiné au secteur de l'habitat, aux locaux commerciaux et de stockage dont la pente de toit n'est pas inférieure à 21%.

Avantages du système

- Réaction au feu : Réaction au feu : NF EN 13501-1 B,s2-d0.
- Conforme aux règles d'hygiène et de sécurité.
- Isolation continue tout au long de la durée de vie du panneau, certitude en matière de caractéristiques thermiques et d'étanchéité à l'air (5 m³/h/m²).
- Revêtement extérieur (standard) : Kingspan XL Forté™ 200µ en anthracite, black et copper. Pour des autres revêtements, merci de contacter votre commercial.
- Mise en oeuvre rapide grâce à des éléments pré-fabriqués.
- EcoSafe, Système respectueux de l'environnement. Aucun CFC et non toxique.
- Propriétés des performances thermiques et structurales jusqu'à 25 ans et jusqu' à 30 ans pour le revêtement suivant la 'Garantie Totale Kingspan'.
- Systèmes de panneaux translucides disponibles.
- Possibilité d'intégrer des systèmes de sécurité et anti-chute.
- Qualité certifiée par l'ISO 9001.
- Produit fabriqué dans des usines certifiées ISO 14001 (Environnement) et ISO 18001 (santé-sécurité du travail).



Copper Beech / Terracotta,
Black & Anthracite :
Finition Brillante ou
Mate (XL Forté ou
Polyester)



Performances thermiques

	Epaisseur d'âme (mm)	45	60	80	100
Caractéristiques dimensionnelles	Epaisseur nominale / hors tout (mm)	85	100	120	140
	Largeur utile (mm)	1000			
Caractéristiques thermiques	Uc. (W/m ² .K)	0,45	0,32	0,25	0,20
Caractéristiques pondérales-Kg/m ²	Epaisseurs de tôles 0.5/0.4 (Acier)	10,7	11,3	12,2	13,1
Tolérances	Longueur 2100 à 11525mm	-0,05%, +0,01%			
	Longueur du parement	-0,1, +0,01%			
	Largeur 1000mm	-0mm +3mm			
	Equerrage (mm)	± 3mm			
	Epaisseur (mm)	± 2mm			



Ce panneau est destiné au secteur de l'habitat, aux locaux commerciaux et de stockage dont la pente de toit n'est pas inférieure à 21%

Systemes Isolants de Toiture

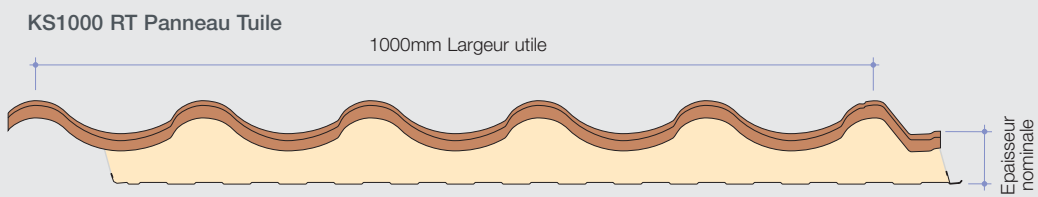

Systèmes de Panneaux Sandwich Isolants de Façade

KS1000 SR

KS1000SR est un panneau de toiture à fixation traversante pour toutes applications, notamment dans le secteur agricole.

Avantages du système

- Réaction au feu : NF EN 13501-1 B,s2-d0.
- Un système auto-portant qui permet une pose facile et rapide, ainsi que la garantie d'une excellente performance thermique.
- Isolation continue tout au long de la durée de vie du panneau.
- Mise en oeuvre rapide grâce à des éléments pré-fabriqués.
- Revêtement standard : Kingspan XL Forté™ 200μ et Kingspan Spectrum™ 55μ. Pour des autres revêtements, merci de contacter votre commercial.
- EcoSafe, Système respectueux de l'environnement. Aucun CFC et non toxique.
- Propriétés des performances thermiques et structurelles jusqu' à 25 ans suivant la 'Garantie Totale' Kingspan.
- Qualité certifiée par l'ISO 9001.
- Produit fabriqué dans des usines certifiées ISO 14001 (Environnement) et ISO 18001 (santé-sécurité du travail).

Performances thermiques

Epaisseur nominale (mm)	40	60	80
Epaisseur hors tout (mm)	70	90	110
Poids 0.5/0.4 acier kg/m ²	10,25	11,3	12,0



KS1000 SR

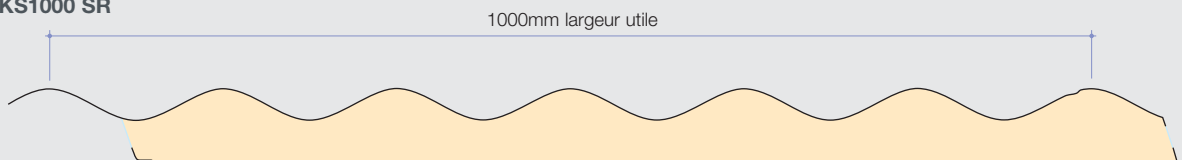



Panneaux Translucides de Toiture

KS1000 Polycarbonate



KS1000 Polycarbonate, est un panneau translucide en polycarbonate. Ce système trapézoïdal, au profil identique à celui du panneau de toiture isolé KS1000 RW, maintient une bonne isolation thermique

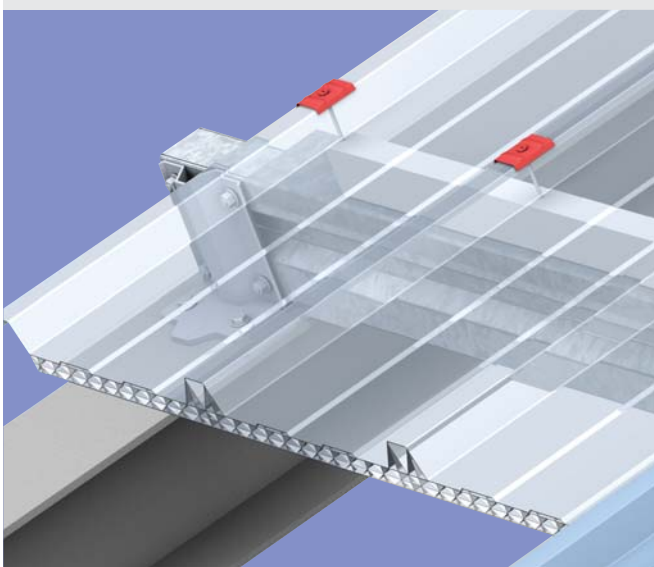

Ce nouveau produit innovant présente des caractéristiques thermiques supérieures aux autres systèmes translucides disponibles. Il est très simple à installer, son système de profilé magnétique permet de s'adapter aux différentes épaisseurs de panneaux de toiture.

Grâce à sa résistance supérieure aux UV, le **KS1000 Polycarbonate** ne se décolore pas au fil du temps, préservant ainsi le cachet visuel des constructions, tant d'un point de vue intérieur qu'extérieur.



KS1000 Polycarbonate, est un panneau translucide en polycarbonate. Ce système trapézoïdal, au profil identique à celui du Panneau de Toiture Isolant KS1000 RW, maintient une bonne isolation thermique.

Avantages du système

- Réaction au feu : NF EN 13501-1 B,s2-d0.
- Résistant – Testé ACR HSE (M) 001 : 2000, Classe Catégorie B.
- Excellente transmission de lumière – jusqu'à 63 % à EN410.
- Durabilité jusqu'à 25 ans.
- Produit recyclable en fin de vie.
- S'associe avec le panneau de toiture Kingspan KS1000 RW.
- Installation rapide et simple grâce à des accessoires adaptés.
- Système économique.
- Qualité certifiée par l'ISO 9001.
- Produit fabriqué dans des usines certifiées ISO 14001 (Environnement) et ISO 18001 (santé-sécurité du travail).

Performances thermiques

Épaisseur nominale (mm)	20
Épaisseur hors tout (mm)	55
Uc. (W/m ² K)	1,64
Poids kg/m ²	3,3
Perpendicularité finale	+/-3mm
Parement intérieur	+/- 3mm
Épaisseur	+/- 3mm
Equerrage	+/-5mm



Panneau translucide en polycarbonate, compatible avec KS1000 RW

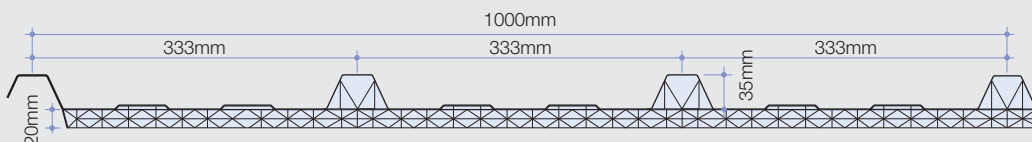

Panneaux Translucides de Toiture

KS1000 Polycarbonate sur élevé

Les Panneaux **Kingspan Polycarbonate sur élevé** sont montés en usine sur les panneaux sandwichs pour une pose rapide sur le chantier.

Ce panneau translucide s'adapte aux Panneaux Sandwich Isolants de Toiture KS1000 RW et KS1000 RT Panneau Tuile.

Avantages du système

- Réaction au feu : NF EN 13501-1 B,s2-d0.
- Résistant – Testé ACR(M) 001 : 2005, Classe B.
- Excellente transmission de lumière – jusqu'à 61 % à EN410.
- Produit recyclable en fin de vie.
- Mise en oeuvre rapide grâce à des éléments pré-fabriqués.
- Système pré-fabriqués en usine.
- Installation rapide et simple grâce à des accessoires adaptés.
- Qualité certifiée par l'ISO 9001.
- Produit fabriqué dans des usines certifiées ISO 14001 (Environnement) et ISO 18001 (santé-sécurité du travail).

Performances thermiques

Epaisseur nominale (mm)	16
Epaisseur hors tout (mm)	600
Uc. (W/m²K)	1,84
Perpendicularité finale	+/-3mm
Parement intérieur	+/- 3mm
Epaisseur	+/- 3mm
Equerrage	+/-5mm



KS1000 RT
Panneau tuile

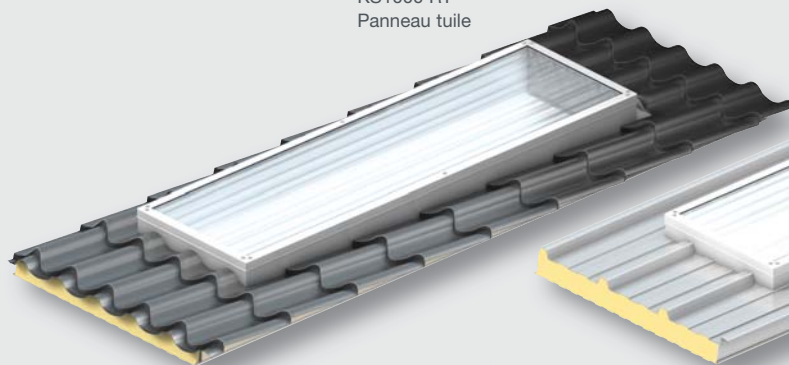

KS1000 RW
Trapezoidal





Les Panneaux Kingspan Polycarb sur élevé sont montés en usine sur les panneaux sandwich isolants pour une pose rapide sur le chantier



Panneaux Translucides de Toiture

Kingspan Polycarbonate sur élevé

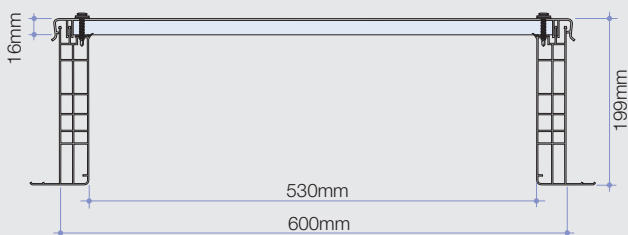

Systèmes de Panneaux Sandwich de Façade

KS600/900/1000 AWP Architectural

Les systèmes de façades Architecturales Kingspan offrent aux architectes une gamme complète de solutions de façades esthétiques pour des applications horizontales et verticales. Ces panneaux sont proposés dans des largeurs utiles entre 600 et 1000mm et sont tout à fait adaptés pour être intégrés dans des bâtiments d'allure contemporaine, pour lesquels l'impact esthétique et visuel fait parti des exigences incontournables.

Un grand choix de finitions de parements extérieurs est également proposé : les profils Micro-Nervuré, Euro-Box, Plan et Plan Stucco, Mini-Micro, Convexe, Vague, Tramline et Plank offrent un éventail intéressant d'effets visuels assurant des lignes sobres et épurées aux bâtiments. Les fixations cachées par les joints des panneaux ainsi que la gamme proposée de finitions de parements extérieurs offrent des solutions de construction de façades d'excellente qualité et à l'aspect irréprochable.

Avantages du système

- Réaction au feu : NF EN 13501-1 B,s2-d0.
- Les panneaux sont approuvés FM Global, hauteur illimitée.
- Usage en ERP (Établissements Recevant du Public) :
Les panneaux de façade Kingspan peuvent être posés dans les ERP commerciaux de type M de catégorie 1 à 5, pour des surfaces au sol >600 m². Epaisseurs de 45mm à 100mm.
- Conforme aux règles d'hygiène et de sécurité.



- Isolation continue tout au long de la durée de vie du panneau, certitude en matière de caractéristiques thermiques et d'étanchéité à l'air (5 m³/h/m²).
- Disponible en largeur utile entre 600 et 1000mm.
- Installation verticale et horizontale.
- Intégration simple des ouvertures, vitrages, grilles de ventilation, fournis par Kingspan, dont les profils sont emboîtables directement dans les gorges des panneaux.
- Revêtement standard : Spectrum™ 55μ.
- Mise en oeuvre rapide grâce à des éléments pré-fabriqués.
- EcoSafe, Système respectueux de l'environnement. Aucun CFC et non toxique.
- Propriétés des performances thermiques et structurelles jusqu'à 25 ans et jusqu'à 30 ans pour le revêtement suivant la 'Garantie Totale Kingspan'.
- Qualité certifiée par l'ISO 9001.
- Produit fabriqué dans des usines certifiées ISO 14001 (Environnement) et ISO 18001 (santé-sécurité du travail).



Les Systèmes de Façades Architecturales Kingspan offrent aux architectes une gamme complète de solutions de façades esthétiques pour des applications horizontales et verticales



Systèmes de
Panneaux Sandwich
Isolants de Façade



Systèmes de Panneaux Sandwich de Façade

KS600/900/1000 AWP Architectural

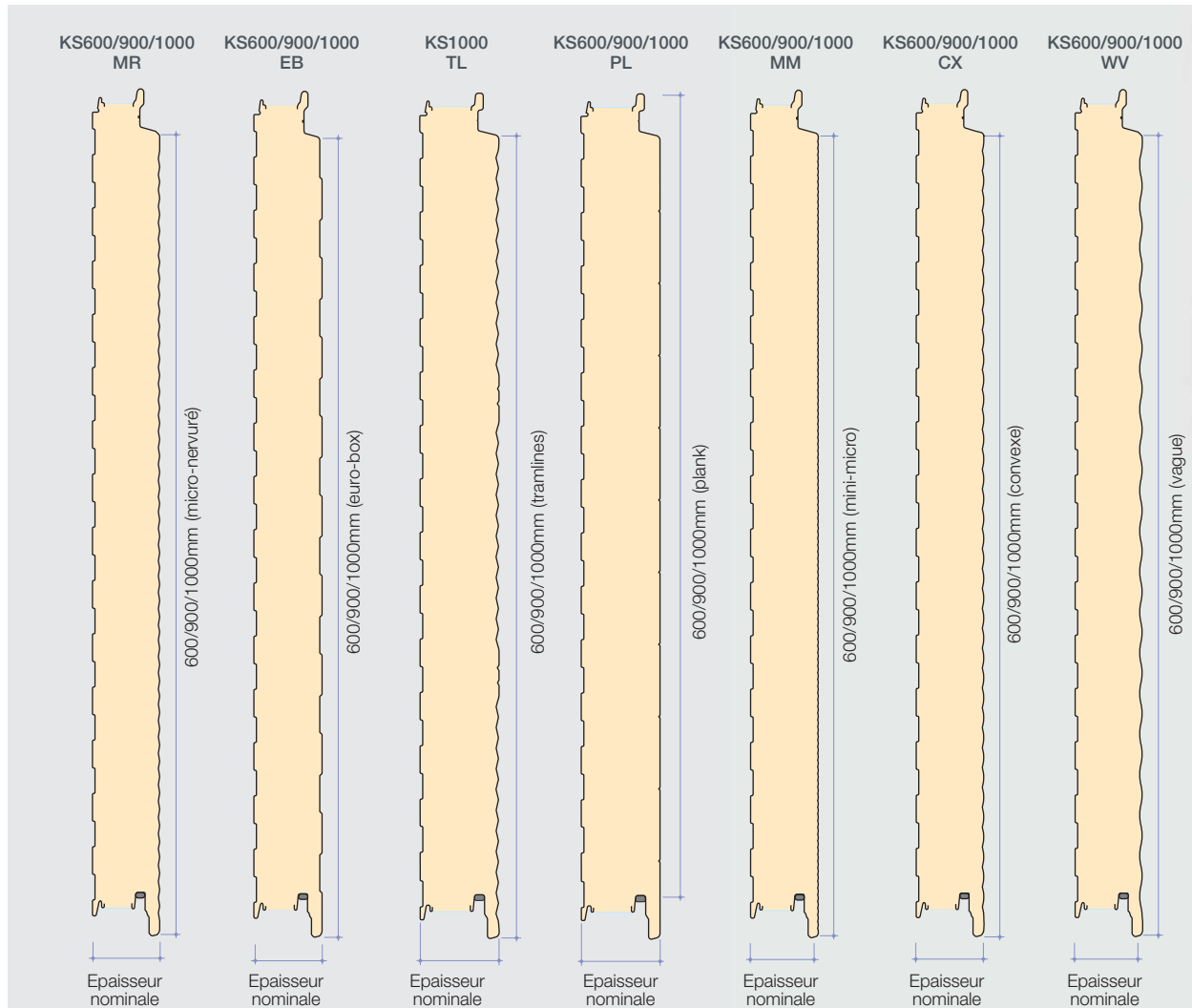

Couvre-joints acier



Option A
Couvre joint affleurant



Option B
Couvre joint creux



Option D
Couvre joint creux



Option F
Couvre joint affleurant

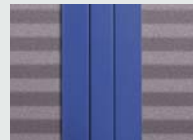

Option G
Couvre joint affleurant



Option G
Couvre joint avec insert EPDM



Option A
Couvre joint creux avec insert



Option C
Couvre joint saillant



Option E
Couvre joint affleurant avec insert



Option F
Couvre joint avec insert EPDM



Option G
Couvre joint creux

Les couvre-joints en métal sont disponibles en acier avec finition Kingspan XL Forté™ et Spectrum™ pour correspondre ou contraster avec les panneaux.

KS600/900/1000 MR

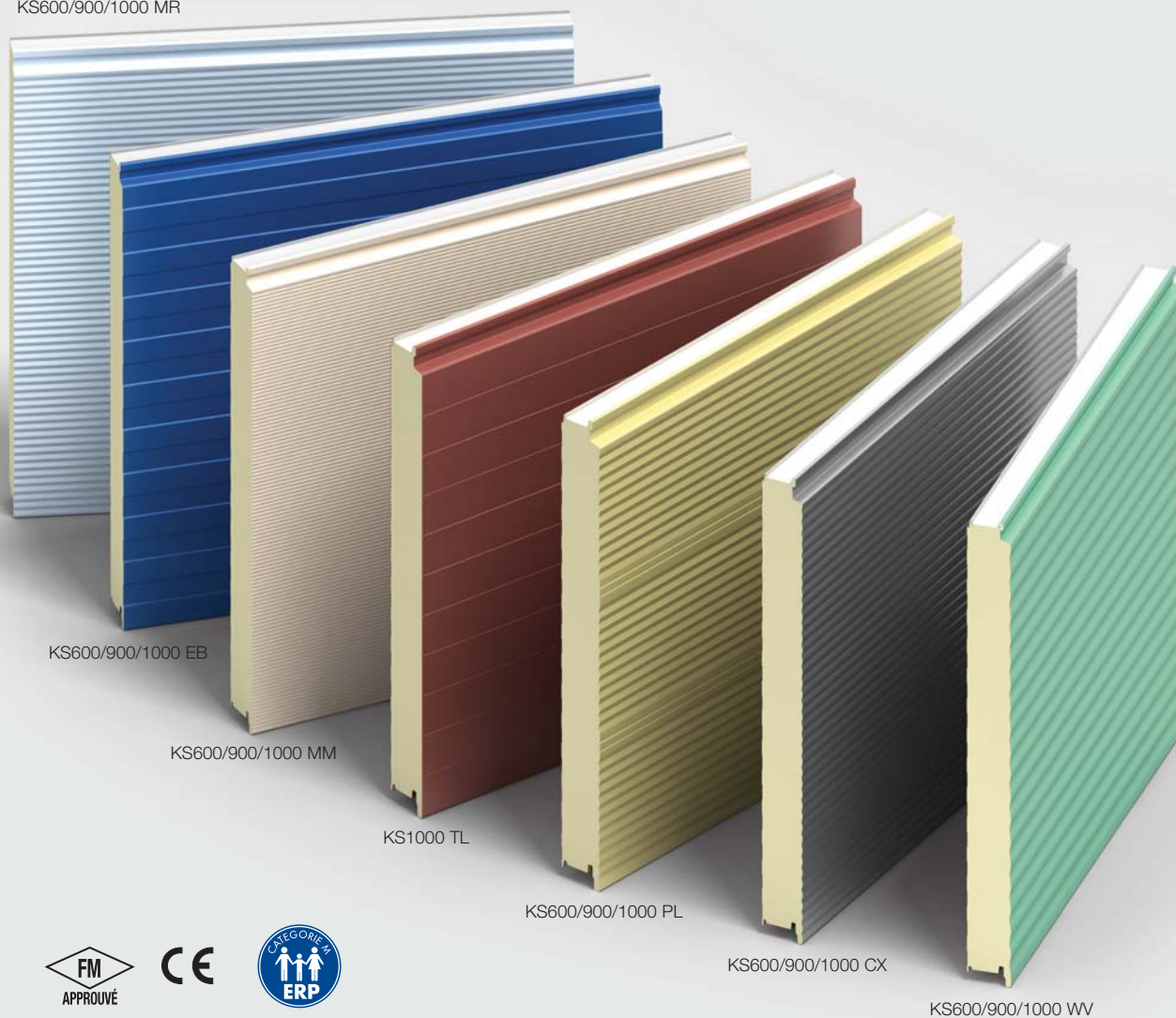

KS600/900/1000 EB

KS600/900/1000 MM

KS1000 TL

KS600/900/1000 PL

KS600/900/1000 CX

KS600/900/1000 WV



Performances thermiques*

		Epaisseur d'âme (mm)								
		45	60	70	80	100	120	140	150	
Caractéristiques dimensionnelles	Largeur utile (mm)	600 à 1000								
Caractéristiques thermiques	Uc. (W/m ² .K)	Panneau Vertical	0,519	0,402	0,342	0,301	0,242	0,203	0,175	0,163
		Panneau Horizontal	0,527	0,407	0,345	0,303	0,244	0,204	0,176	0,164
Caractéristiques thermiques	Ψ (W/m.K)	Panneau Vertical	0,063	0,025	0,018	0,013	0,009	0,007	0,005	0,005
		Panneau Horizontal	0,065	0,026	0,019	0,014	0,009	0,007	0,005	0,005
Caractéristiques pondérales-Kg/m ²	Epaisseurs de tôles 0,63/0,4 (Acier)	10,9	11,5	11,9	12,3	13,1	13,9	14,6	15,1	
Tolérances (Conformes à la norme EN 14509)	Longueur 1800 à 12000mm	± 5mm								
	Largeur 600 à 1000mm	± 2mm								
	Perpendicularité finale	± 3mm								
	Epaisseur	± 2mm								

* Performance thermique suivant la valeur de notre lambda réel d'autocontrôle 0,020 W/m.K – demandez nos 'Fiches CE'.

Systèmes de Panneaux Sandwich Isolants de Façade

KS1000/1100/1150/1200 TG Fixation Apparente



KS1000/1100/1150/1200 TG Euro-Box

Largeur utile de 1000, 1100, 1150 et 1200mm

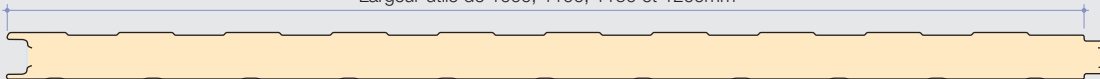

KS1000/1100/1150/1200 TG Mini-Bead

Largeur utile de 1000, 1100, 1150 et 1200mm

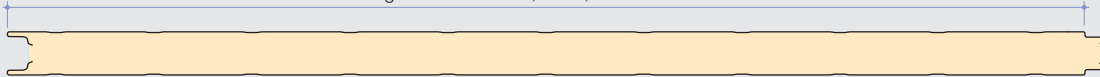

KS1100 TG Equi-Bead

Largeur utile de 1100mm

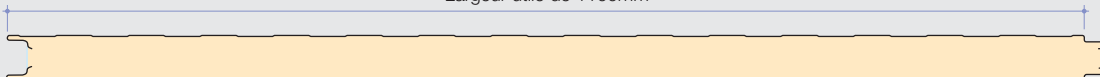

KS1000/1100/1150/1200 TG Micro-Rib

Largeur utile de 1000, 1100, 1150 et 1200mm





Kingspan KS1000/1100/1150/1200 TG Fixations Traversantes est utilisé pour la construction de bâtiments industriels et agricoles, nécessitant une isolation performante.

Avantages du système

- Un système auto-portant qui permet une pose facile et rapide, ainsi que la garantie d'une excellente performances thermique.
- Isolation continue tout au long de la durée de vie du panneau.
- Mise en oeuvre rapide grâce à des éléments pré-fabriqués.
- Revêtement standard : 25 μ .
Pour les environnements corrosifs, Kingspan offre, comme standard, les revêtements Kingspan XL Forté™ 200 μ et Kingspan Spectrum™ 55 μ . Pour des autres revêtements, merci de contacter votre commercial.
- EcoSafe, Système respectueux de l'environnement. Aucun CFC et non toxique.
- Propriétés des performances thermiques et structurales jusqu' à 25 ans suivant la 'Garantie Totale' Kingspan.
- Qualité certifiée par l'ISO 9001.
- Produit fabriqué dans des usines certifiées ISO 14001 (Environnement) et ISO 18001 (santé-sécurité du travail).

Performances thermiques

Epaisseur nominale (mm)	40
Longeur Uc. (W/m ² K)	1,48
Perpendicularité finale	+/-3mm
Parement intérieur largeur	+/- 3mm
Epaisseur	+/- 2mm
Equerrage	+/-2mm

KS1000/1100/1150/1200 TG Mini-Box

Largeur utile de 1000, 1100, 1150 et 1200mm

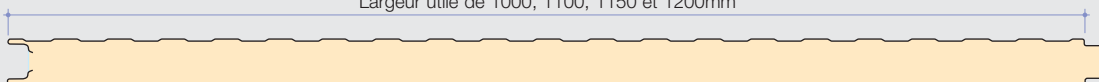

KS1000/1100/1150/1200 TG Mini-Micro

Largeur utile de 1000, 1100, 1150 et 1200mm

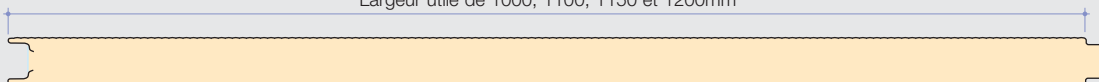

KS1000/1100/1150/1200 TG FL

Largeur utile de 1000, 1100, 1150 et 1200mm

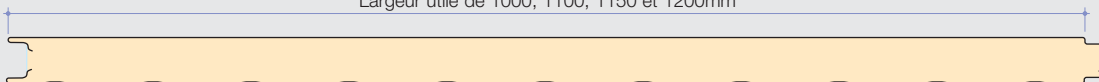

Note: Profils internes disponible - TG EB (Equi-Bead, largeur 1100mm uniquement), TG MB (Mini-bead), TG Mini box, TG FL (Plan)

Systèmes de Panneaux Sandwich de Façade

Evolution Plan



Performances thermiques*

		Epaisseur d'âme (mm)		45	60	70	80	100	120	140	150
Caractéristiques dimensionnelles	Largeur utile (mm)	600 à 1000									
Caractéristiques thermiques	Uc. (W/m ² .K)	Panneau Vertical	0,519	0,402	0,342	0,301	0,242	0,203	0,175	0,163	
		Panneau Horizontal	0,527	0,407	0,345	0,303	0,244	0,204	0,176	0,164	
Caractéristiques thermiques	Ψ (W/m.K)	Panneau Vertical	0,063	0,025	0,018	0,013	0,009	0,007	0,005	0,005	
		Panneau Horizontal	0,065	0,026	0,019	0,014	0,009	0,007	0,005	0,005	
Caractéristiques pondérales-Kg/m ²	Epaisseurs de tôles 0,63/0,4 (Acier)	10,9	11,5	11,9	12,3	13,1	13,9	14,6	15,1		
Tolérances (Conformes à la norme EN 14509)	Longueur L 1800 à 12000mm	± 5mm									
	Largeur 600 à 1000mm	± 2mm									
	Perpendicularité finale	± 3mm									
	Planéité P = 200mm	0,6mm									
	Planéité P = 400mm	1,00mm									
	Planéité P > 700mm	1,5mm									
	Epaisseur	± 2mm									

* Performance thermique suivant la valeur de notre lambda réel d'autocontrôle 0,020 W/m.K – demandez nos 'Fiches CE'.

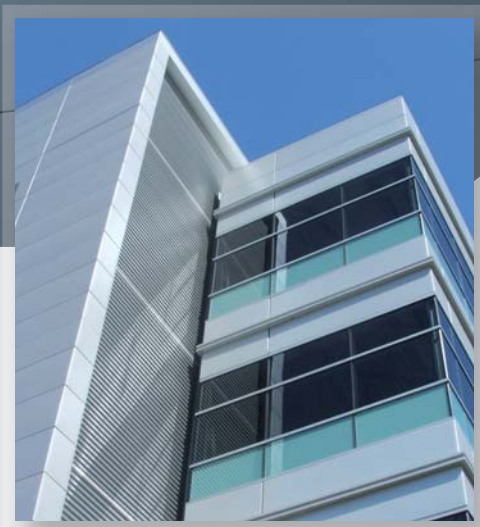
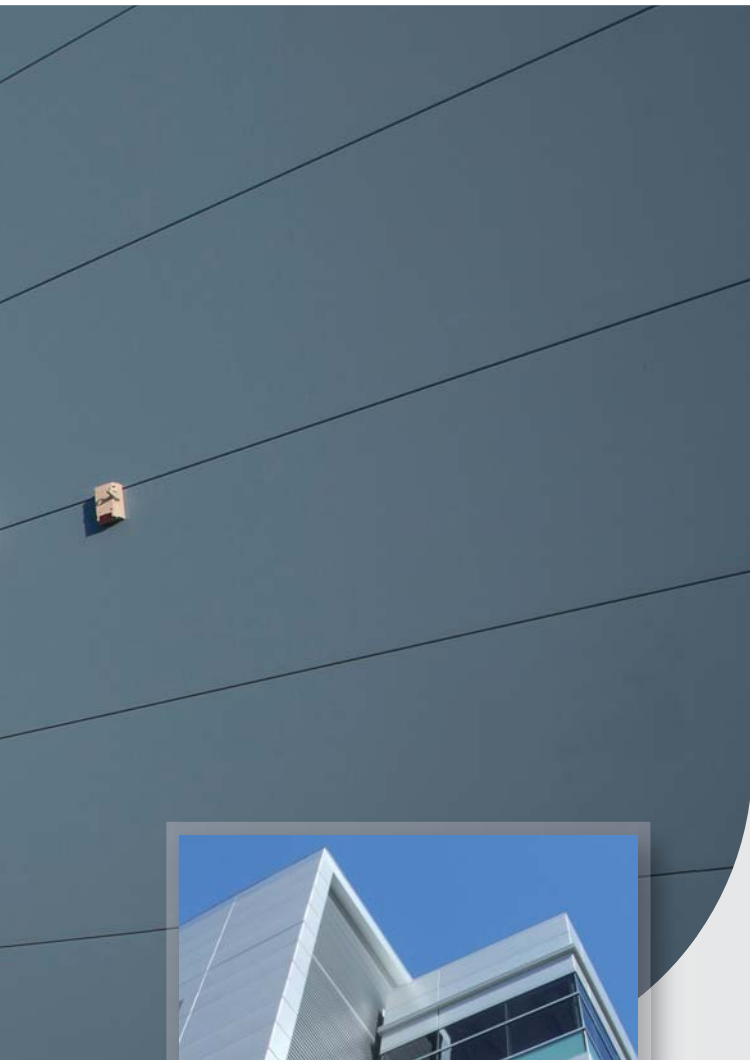

Panneau de façade en largeur 600/900/1000mm pour des applications verticales ou horizontales, utilisé pour donner un aspect plan.

Avantages du système

- Réaction au feu : NF EN 13501-1 B,s2-d0.
Les panneaux sont approuvés FM Global, hauteur illimitée.
- Usage en ERP (Établissements Recevant du Public):
Les panneaux de façade Kingspan peuvent être posés dans les ERP commerciaux de type M de catégorie 1 à 5, pour des surfaces au sol >600 m². Epaisseurs de 45mm à 100mm.
- Un seul élément à poser directement sur la charpente au lieu de plusieurs éléments en pose sur plateau et isolant.
- Conforme aux règles d'hygiène et de sécurité.
- Isolation continue tout au long de la durée de vie du panneau, certitude en matière de caractéristiques thermiques et d'étanchéité à l'air (5 m³/h/m²).
- Disponible en largeur utile entre 600 et 1000mm.
- Installation verticale et horizontale.
- Intégration simple des ouvertures, vitrages, grilles de ventilation, fournis par Kingspan, dont les profils sont emboîtables directement dans les gorges des panneaux.
- Revêtement standard : Spectrum™ 55μ.
- Mise en oeuvre rapide grâce à des éléments pré-fabriqués.
- EcoSafe, Système respectueux de l'environnement. Aucun CFC et non toxique.
- Propriétés des performances thermiques et structurales jusqu'à 25 ans et jusqu' à 30 ans pour le revêtement suivant la 'Garantie Totale Kingspan'.
- Garantie de planéité.
- Qualité certifiée par l'ISO 9001.
- Produit fabriqué dans des usines certifiées ISO 14001 (Environnement) et ISO 18001 (santé-sécurité du travail).



Evolution

Largeurs entre 600 et 1000mm



Note : La gamme 'Evolution' est une variante du profil KS600/900/1000 FL.

Systèmes de Panneaux Sandwich de Façade

Evolution L Plan

Le panneau de façade pour des applications verticales ou horizontales, avec un épaisseur de la tôle extérieure de 0,9mm.

Avantages du système

- Réaction au feu : NF EN 13501-1 B,s2-d0.
Les panneaux sont approuvés FM Global, hauteur illimitée.
- Usage en ERP (Établissements Recevant du Public):
Les panneaux de façade Kingspan peuvent être posés dans les ERP commerciaux de type M de catégorie 1 à 5, pour des surfaces au sol >600 m². Epaisseurs de 45mm à 100mm.
- Un seul élément à poser directement sur la charpente au lieu de plusieurs éléments en pose sur plateau et isolant.
- Conforme aux règles d'hygiène et de sécurité.
- Isolation continue tout au long de la durée de vie du panneau, certitude en matière de caractéristiques thermiques et d'étanchéité à l'air (5 m³/h/m²).
- Disponible en largeur utile entre 600 et 1000mm.
- Installation verticale et horizontale.
- Intégration simple des ouvertures, vitrages, grilles de ventilation, fournis par Kingspan, dont les profils sont emboîtables directement dans les gorges des panneaux.
- Revêtement standard : Spectrum™ 55μ.
- Mise en oeuvre rapide grâce à des éléments pré-fabriqués.
- EcoSafe, Système respectueux de l'environnement. Aucun CFC et non toxique.
- Propriétés des performances thermiques et structurelles jusqu'à 25 ans et jusqu' à 30 ans pour le revêtement suivant la 'Garantie Totale Kingspan'.
- Garantie de planéité.
- Qualité certifiée par l'ISO 9001.
- Produit fabriqué dans des usines certifiées ISO 14001 (Environnement) et ISO 18001 (santé-sécurité du travail).



Evolution L

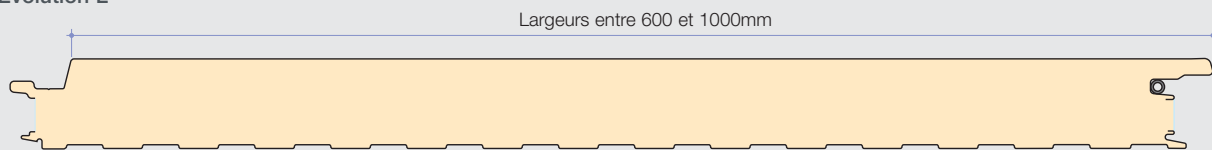

Note : La gamme 'Evolution' est une variante du profil KS600/900/1000 FL.

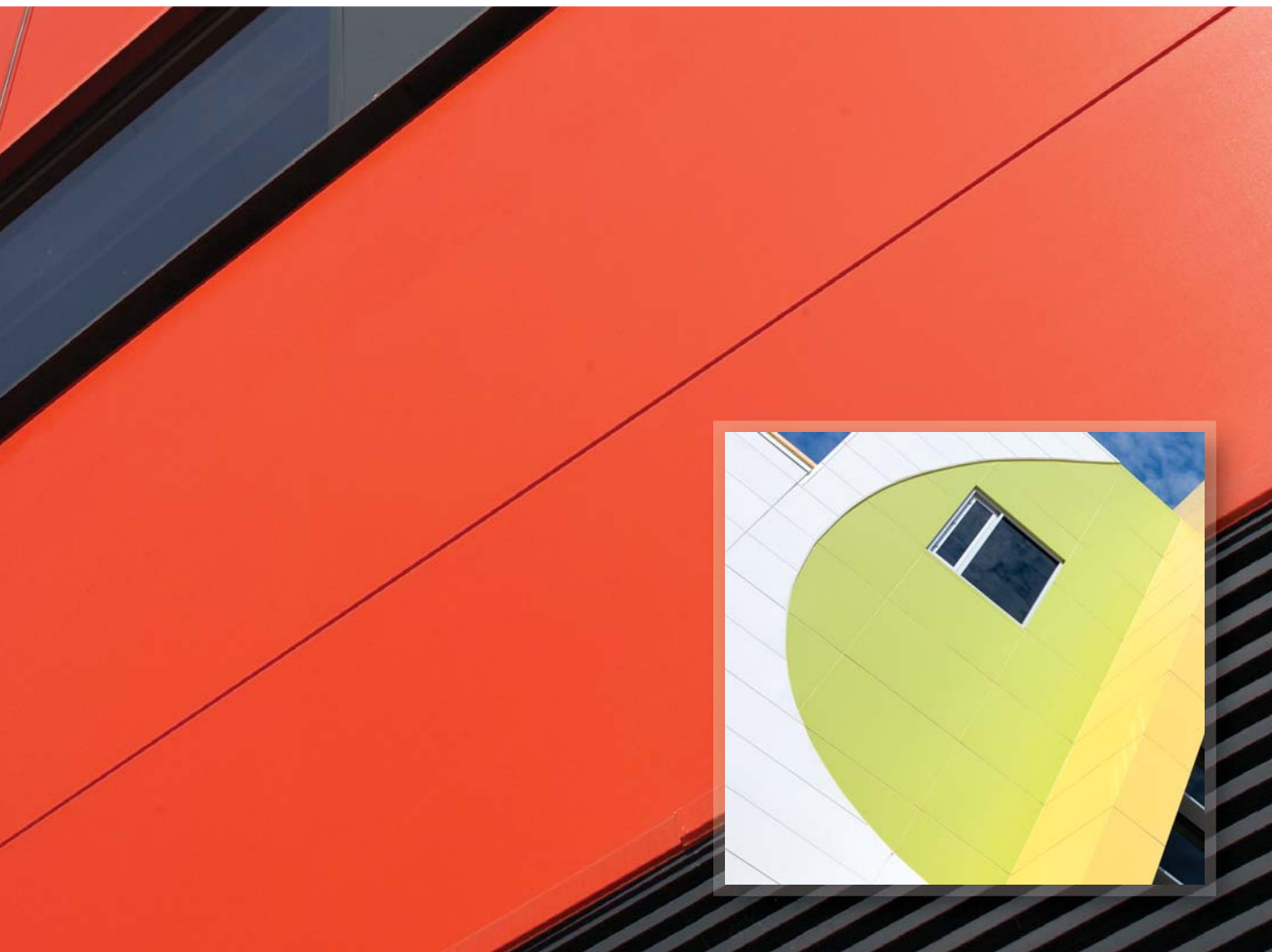

Performances thermiques*

		Epaisseur d'âme (mm)									
		45	60	70	80	100	120	140	150		
Caractéristiques dimensionnelles	Largeur utile (mm)	600 à 1000									
	Caractéristiques thermiques	Uc. (W/m ² .K)	Panneau Vertical	0,519	0,402	0,342	0,301	0,242	0,203	0,175	0,163
			Panneau Horizontal	0,527	0,407	0,345	0,303	0,244	0,204	0,176	0,164
Caractéristiques thermiques	Ψ (W/m.K)	Panneau Vertical	0,9	0,025	0,018	0,013	0,009	0,007	0,005	0,005	
		Panneau Horizontal	0,065	0,026	0,019	0,014	0,009	0,007	0,005	0,005	
Caractéristiques pondérales-Kg/m ²	Epaisseurs de tôles 0,63/0,4 (Acier)	13,3	13,9	14,3	14,7	16,5	16,3	17,2	17,5		
Tolérances (Conformes à la norme EN 14509)	Longueur L 1800 à 12000mm	± 5mm									
	Largeur 600 à 1000mm	± 2mm									
	Perpendicularité finale	± 3mm									
	Planéité P = 200mm	0,6mm									
	Planéité P = 400mm	1,00mm									
	Planéité P > 700mm	1,5mm									
	Epaisseur	± 2mm									

* Performance thermique suivant la valeur de notre lambda réel d'autocontrôle 0,020 W/m.K – demandez nos 'Fiches CE'.

Systèmes de Panneaux Sandwich de Façade

Evolution W Largeur Modulable

Evolution W Largeur Modulable permet une flexibilité pour tous types de calepinages. Ce panneau peut-être fabriqué dans toutes les tailles de largeur entre 600 et 1000mm, avec un pas de 1mm, soit 601mm, 602mm....998mm, 999mm, 1000mm.

Avantages du système

- Réaction au feu : NF EN 13501-1 B,s2-d0.
Les panneaux sont approuvés FM Global, hauteur illimitée.
- Usage en ERP (Établissements Recevant du Public):
Les panneaux de façade Kingspan peuvent être posés dans les ERP commerciaux de type M de catégorie 1 à 5, pour des surfaces au sol >600 m². Epaisseurs de 45mm à 100mm.
- Un seul élément à poser directement sur la charpente au lieu de plusieurs éléments en pose sur plateau et isolant.
- Conforme aux règles d'hygiène et de sécurité.
- Isolation continue tout au long de la durée de vie du panneau, certitude en matière de caractéristiques thermiques et d'étanchéité à l'air (5 m³/h/m²).
- Disponible en largeur utile entre 600 et 1000mm.
- Installation verticale et horizontale.
- Intégration simple des ouvertures, vitrages, grilles de ventilation, fournis par Kingspan, dont les profils sont emboîtables directement dans les gorges des panneaux.
- Revêtement standard : Spectrum™ 55μ.
- Mise en oeuvre rapide grâce à des éléments pré-fabriqués.
- EcoSafe, Système respectueux de l'environnement. Aucun CFC et non toxique.
- Propriétés des performances thermiques et structurelles jusqu'à 25 ans et jusqu' à 30 ans pour le revêtement suivant la 'Garantie Totale Kingspan'.
- Garantie de planéité.
- Qualité certifiée par l'ISO 9001.
- Produit fabriqué dans des usines certifiées ISO 14001 (Environnement) et ISO 18001 (santé-sécurité du travail).



Evolution W

Largeurs entre 600 et 1000mm

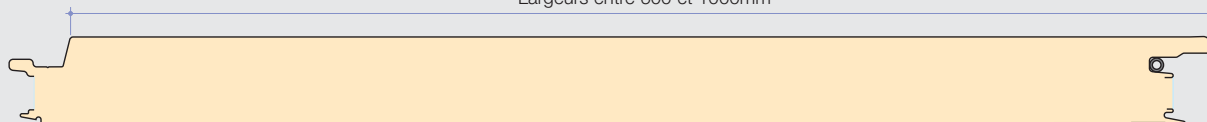

Note : La gamme 'Evolution' est une variante du profil KS600/900/1000 FL.



Performances thermiques*

		Epaisseur d'âme (mm)								
		45	60	70	80	100	120	140	150	
Caractéristiques dimensionnelles	Largeur utile (mm)	600 à 1000								
Caractéristiques thermiques	Uc. (W/m ² .K)	Panneau Vertical	0,519	0,402	0,342	0,301	0,242	0,203	0,175	0,163
		Panneau Horizontal	0,527	0,407	0,345	0,303	0,244	0,204	0,176	0,164
Caractéristiques thermiques	Ψ (W/m.K)	Panneau Vertical	0,063	0,025	0,018	0,013	0,009	0,007	0,005	0,005
		Panneau Horizontal	0,065	0,026	0,019	0,014	0,009	0,007	0,005	0,005
Caractéristiques pondérales-Kg/m ²	Epaisseurs de tôles 0,63/0,4 (Acier)	10,9	11,5	11,9	12,3	13,1	13,9	14,6	15,1	
Tolérances (Conformes à la norme EN 14509)	Longueur L 1800 à 12000mm	± 5mm								
	Largeur 600 à 1000mm	± 2mm								
	Perpendicularité finale	± 3mm								
	Planéité P = 200mm	0,6mm								
	Planéité P = 400mm	1,00mm								
	Planéité P > 700mm	1,5mm								
	Epaisseur	± 2mm								

* Performance thermique suivant la valeur de notre lambda réel d'autocontrôle 0,020 W/m.K – demandez nos 'Fiches CE'.

Systèmes de Panneaux Sandwich de Façade

Evolution G Faux joints

Les panneaux sandwich isolants Evolution G proposent des modules variables à l'aspect de cassette. Cet aspect est obtenu par l'application sur la longueur des panneaux d'un, de deux ou de trois faux joints. La gamme Evolution G est également disponible dans divers coloris.

Avantages du système

- Réaction au feu : NF EN 13501-1 B,s2-d0.
Les panneaux sont approuvés FM Global, hauteur illimitée.
- Usage en ERP (Établissements Recevant du Public):
Les panneaux de façade Kingspan peuvent être posés dans les ERP commerciaux de type M de catégorie 1 à 5, pour des surfaces au sol >600 m². Epaisseurs de 45mm à 100mm.
- Un seul élément à poser directement sur la charpente au lieu de plusieurs éléments en pose sur plateau et isolant.
- Conforme aux règles d'hygiène et de sécurité.
- Isolation continue tout au long de la durée de vie du panneau, certitude en matière de caractéristiques thermiques et d'étanchéité à l'air (5 m³/h/m²).
- Disponible en largeur utile de 900 et 1000mm.
- Installation verticale et horizontale.
- Intégration simple des ouvertures, vitrages, grilles de ventilation, fournis par Kingspan, dont les profils sont emboîtables directement dans les gorges des panneaux.



- Revêtement standard : Spectrum™ 55μ.
- Mise en oeuvre rapide grâce à des éléments pré-fabriqués.
- EcoSafe, Système respectueux de l'environnement. Aucun CFC et non toxique.
- Propriétés des performances thermiques et structurales jusqu'à 25 ans et jusqu' à 30 ans pour le revêtement suivant la 'Garantie Totale Kingspan'.
- Garantie de planéité.
- Qualité certifiée par l'ISO 9001.
- Produit fabriqué dans des usines certifiées ISO 14001 (Environnement) et ISO 18001 (santé-sécurité du travail).

Faux Joints

Largeur du panneau	Nombre de faux joints	Nombre de plages et leurs dimensions
1000mm	1	2 plages de 500mm
	2	3 plages de 333mm
	3	4 plages de 250mm
900mm	1	2 plages de 450mm
	2	3 plages de 300mm
	3	4 plages de 225mm

Evolution G

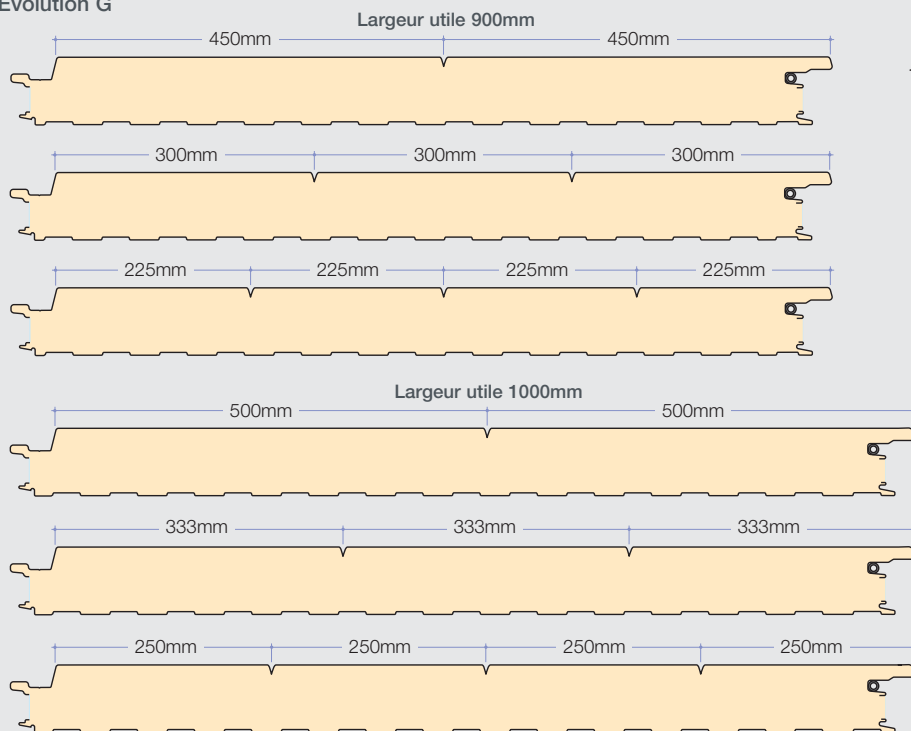

Note : La gamme 'Evolution' est une variante du profil KS600/900/1000 FL.



Performances thermiques*

		Epaisseur d'âme (mm)	45	60	70	80	100	120	140	
Caractéristiques dimensionnelles	Largeur utile (mm)	900 à 1000								
	Caractéristiques thermiques	Uc. (W/m ² .K)	Panneau Vertical	0,519	0,402	0,342	0,301	0,242	0,203	0,175
			Panneau Horizontal	0,527	0,407	0,345	0,303	0,244	0,204	0,176
Caractéristiques thermiques	Ψ (W/m.K)	Panneau Vertical	0,063	0,025	0,018	0,013	0,009	0,007	0,005	
		Panneau Horizontal	0,065	0,026	0,019	0,014	0,009	0,007	0,005	
Caractéristiques pondérales-Kg/m ²	Epaisseurs de tôles 0,63/0,4 (Acier)		10,9	11,5	11,9	12,3	13,1	13,9	14,6	
Tolérances (Conformes à la norme EN 14509)	Longueur L 1800 à 12000mm		± 5mm							
	Largeur 900 et 1000mm		± 2mm							
	Perpendicularité finale		± 3mm							
	Planéité P = 200mm		0,6mm							
	Planéité P = 400mm		1,00mm							
	Planéité P > 700mm		1,5mm							
	Epaisseur		± 2mm							

* Performance thermique suivant la valeur de notre lambda réel d'autocontrôle 0,020 W/m.K – demandez nos 'Fiches CE'.

Systèmes de Panneaux Sandwich de Façade

Evolution Q2 Aspect cassette



Performances thermiques*

		Epaisseur d'âme (mm)								
		45	60	70	80	100	120	140	150	
Caractéristiques dimensionnelles	Largeur utile (mm)	600 à 1000								
Caractéristiques thermiques	Uc. (W/m ² .K)	Panneau Vertical	0,519	0,402	0,342	0,301	0,242	0,203	0,175	0,163
		Panneau Horizontal	0,527	0,407	0,345	0,303	0,244	0,204	0,176	0,164
Caractéristiques thermiques	Ψ (W/m.K)	Panneau Vertical	0,063	0,025	0,018	0,013	0,009	0,007	0,005	0,005
		Panneau Horizontal	0,065	0,026	0,019	0,014	0,009	0,007	0,005	0,005
Caractéristiques pondérales-Kg/m ²	Epaisseurs de tôles 0,63/0,4 (Acier)	10,9	11,5	11,9	12,3	13,1	13,9	14,6	15,1	
Tolérances (Conformes à la norme EN 14509)	Longueur L 1800 à 12000mm	± 5mm								
	Largeur 600 à 1000mm	± 2mm								
	Perpendicularité finale	± 3mm								
	Planéité P = 200mm	0,6mm								
	Planéité P = 400mm	1,00mm								
	Planéité P > 700mm	1,5mm								
	Epaisseur	± 2mm								

* Performance thermique suivant la valeur de notre lambda réel d'autocontrôle 0,020 W/m.K – demandez nos 'Fiches CE'.



Le panneau Evolution Q2, avec deux cotés bordés et un joint noir offre une alternative à la cassette traditionnelle. Pose du panneau horizontalement uniquement.

Avantages du système

- Réaction au feu : NF EN 13501-1 B,s2-d0.
Les panneaux sont approuvés FM Global, hauteur illimitée.
- Usage en ERP (Établissements Recevant du Public):
Les panneaux de façade Kingspan peuvent être posés dans les ERP commerciaux de type M de catégorie 1 à 5, pour des surfaces au sol >600 m². Epaisseurs de 45mm à 100mm.
- Un seul élément à poser directement sur la charpente au lieu de plusieurs éléments en pose sur plateau et isolant.
- Conforme aux règles d'hygiène et de sécurité.
- Isolation continue tout au long de la durée de vie du panneau, certitude en matière de caractéristiques thermiques et d'étanchéité à l'air (5 m³/h/m²).
- Disponible en largeur utile entre 600 et 1000mm.
- Installation horizontale.
- Intégration simple des ouvertures, vitrages, grilles de ventilation, fournis par Kingspan, dont les profils sont emboîtables directement dans les gorges des panneaux.
- Revêtement standard : Spectrum™ 55μ.
- Mise en oeuvre rapide grâce à des éléments pré-fabriqués.
- EcoSafe, Système respectueux de l'environnement. Aucun CFC et non toxique.
- Propriétés des performances thermiques et structurales jusqu'à 25 ans et jusqu' à 30 ans pour le revêtement suivant la 'Garantie Totale Kingspan'.
- Garantie de planéité.
- Qualité certifiée par l'ISO 9001.
- Produit fabriqué dans des usines certifiées ISO 14001 (Environnement) et ISO 18001 (santé-sécurité du travail).



Evolution Q2

Largeurs entre 600 et 1000mm



Note : La gamme 'Evolution' est une variante du profil KS600/900/1000 FL.

Systèmes de Panneaux Sandwich de Façade

Evolution Q4 Joint noir

Les panneaux Evolution Q4 sont utilisés pour donner un aspect plan.

Le système s'intègre facilement aux autres interfaces, permettant aisément des variations de couleurs, textures et profils. De nouvelles variations et couleurs sont disponibles pour les panneaux sandwich isolants Evolution Q4, dont l'éclat Spectrum™.

Avantages du système

- Réaction au feu : NF EN 13501-1 B,s2-d0.
Les panneaux sont approuvés FM Global, hauteur illimitée.
- Usage en ERP (Établissements Recevant du Public) :
Les panneaux de façade Kingspan peuvent être posés dans les ERP commerciaux de type M de catégorie 1 à 5, pour des surfaces au sol >600m². Épaisseurs de 45mm à 100mm.
- Disponible en largeur utile entre 600 et 1000mm.
- Installation verticale et horizontale.
- Intégration simple des ouvertures, vitrages, grilles de ventilation, fournis par Kingspan, dont les profils sont emboîtables directement dans les gorges des panneaux.
- Revêtement standard : Spectrum™ 55µ.
- Mise en oeuvre rapide grâce à des éléments pré-fabriqués.
- EcoSafe, Système respectueux de l'environnement. Aucun CFC et non toxique.
- Propriétés des performances thermiques et structurales jusqu'à 25 ans et jusqu'à 30 ans pour le revêtement suivant la 'Garantie Totale Kingspan'.
- Garantie de planéité.
- Qualité certifiée par l'ISO 9001.
- Produit fabriqué dans des usines certifiées ISO 14001 (Environnement) et ISO 18001 (santé-sécurité du travail).



Evolution Q4

Largeurs entre 600 et 1000mm



Note : La gamme 'Evolution' est une variante du profil KS600/900/1000 FL.

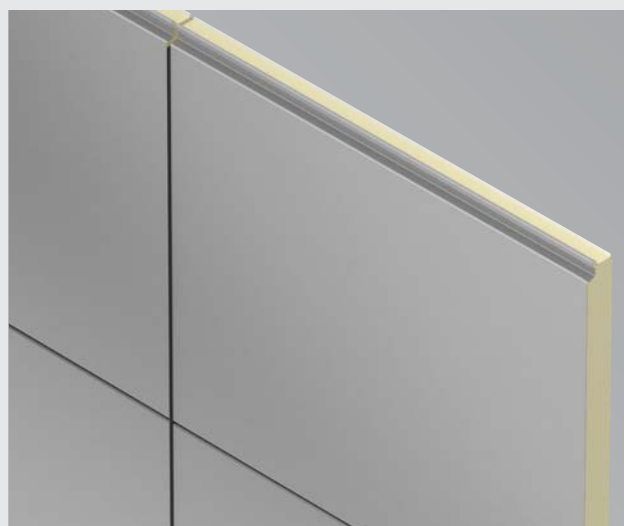

Performances thermiques*

		Epaisseur d'âme (mm)		45	60	70	80	100	120	140	150
Caractéristiques dimensionnelles	Largeur utile (mm)	600 à 1000									
Caractéristiques thermiques	Uc. (W/m ² .K)	Panneau Vertical	0,519	0,402	0,342	0,301	0,242	0,203	0,175	0,163	
		Panneau Horizontal	0,527	0,407	0,345	0,303	0,244	0,204	0,176	0,164	
Caractéristiques thermiques	Ψ (W/m.K)	Panneau Vertical	0,063	0,025	0,018	0,013	0,009	0,007	0,005	0,005	
		Panneau Horizontal	0,065	0,026	0,019	0,014	0,009	0,007	0,005	0,005	
Caractéristiques pondérales-Kg/m ²	Epaisseurs de tôles 0,63/0,4 (Acier)	10,9	11,5	11,9	12,3	13,1	13,9	14,6	15,1		
Tolérances (Conformes à la norme EN 14509)	Longueur L 1800 à 12000mm	± 5mm									
	Largeur 600 à 1000mm	± 2mm									
	Perpendicularité finale	± 3mm									
	Planéité P = 200mm	0,6mm									
	Planéité P = 400mm	1,00mm									
	Planéité P > 700mm	1,5mm									
	Epaisseur	± 2mm									

* Performance thermique suivant la valeur de notre lambda réel d'autocontrôle 0,020 W/m.K – demandez nos 'Fiches CE'.

Systèmes de Panneaux Sandwich de Façade

Curvewall Profil Curviligne

Le panneau Curvewall offre un profil curviligne contemporain avec tous les avantages d'un système de panneau sandwich isolant en mousse PIR.

Convient aux applications horizontales et verticales, s'intègre facilement aux autres panneaux. Les panneaux sont raccordés avec des nouveaux couvre-joints type Té isolé.

Avantages du système

- Réaction au feu : NF EN 13501-1 B,s2-d0.
- Un seul élément à poser directement sur la charpente au lieu de plusieurs éléments en pose sur plateau et isolant.
- Conforme aux règles d'hygiène et de sécurité.
- Isolation continue tout au long de la durée de vie du panneau, certitude en matière de caractéristiques thermiques et d'étanchéité à l'air ($5 \text{ m}^3/\text{h}/\text{m}^2$).
- Disponible en largeur utile de 1000mm.
- Installation verticale et horizontale.
- Intégration simple des ouvertures, vitrages, grilles de ventilation, fournis par Kingspan, dont les profils sont emboîtables directement dans les gorges des panneaux.
- Revêtement standard : Spectrum™ 55μ.
- Mise en oeuvre rapide grâce à des éléments pré-fabriqués.
- EcoSafe, Système respectueux de l'environnement. Aucun CFC et non toxique.
- Propriétés des performances thermiques et structurales jusqu'à 25 ans et jusqu'à 30 ans pour le revêtement suivant la 'Garantie Totale Kingspan'.
- Qualité certifiée par l'ISO 9001.
- Produit fabriqué dans des usines certifiées ISO 14001 (Environnement) et ISO 18001 (santé-sécurité du travail).



Curvewall

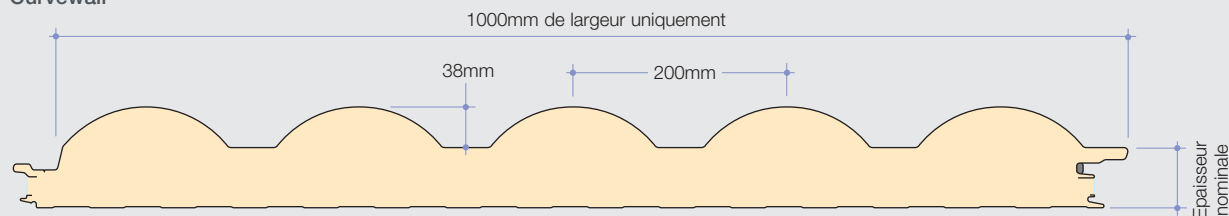

Performances thermiques

	Epaisseur d'âme (mm)	45	60	70	80	100	120	140
Caractéristiques dimensionnelles	Largeur utile (mm)	1000						
Caractéristiques thermiques	Uc. (W/m².K)	0,43	0,29	0,26	0,23	0,19	0,16	0,14
Caractéristiques pondérales-Kg/m²	Epaisseurs de tôles 0,63/0,4 (Acier)	11,8	12,4	12,8	13,2	14,0	14,8	15,6
Tolérances (Conformes à la norme EN 14509)	Longueur 1800 à 12000mm	± 2mm						
	Largeur 1000mm	± 2mm						
	Perpendicularité final	± 3mm						
	Epaisseur	± 2mm						



Systèmes de
Panneaux Sandwich
Isolants de façade

Systèmes de Panneaux Sandwich de Façade

Louvre Profil Clin

Les panneaux d'isolation Louvre PIR constituent une solution attrayante qui convient à presque toutes les applications de bâtiment.

Les panneaux peuvent être posés horizontalement ou verticalement. D'aspect visuel contemporain, type clin, ils offrent l'assurance d'une étanchéité à l'air et une excellente performance thermique. Les panneaux sont raccordés avec des nouveaux couvre-joints type Té isolé.

Avantages du système

- Réaction au feu : NF EN 13501-1 B,s2-d0.
- Un seul élément à poser directement sur la charpente au lieu de plusieurs éléments en pose sur plateau et isolant.
- Conforme aux règles d'hygiène et de sécurité.
- Isolation continue tout au long de la durée de vie du panneau, certitude en matière de caractéristiques thermiques et d'étanchéité à l'air ($5\text{m}^3/\text{h}/\text{m}^2$).
- Disponible en largeur utile de 1000mm.
- Installation verticale et horizontale.
- Intégration simple des ouvertures, vitrages, grilles de ventilation, fournis par Kingspan, dont les profils sont emboîtables directement dans les gorges des panneaux.
- Revêtement standard : Spectrum™ 55μ.
- Mise en oeuvre rapide grâce à des éléments pré-fabriqués.
- EcoSafe, Système respectueux de l'environnement. Aucun CFC et non toxique.
- Propriétés des performances thermiques et structurales jusqu'à 25 ans et jusqu'à 30 ans pour le revêtement suivant la 'Garantie Totale Kingspan'.
- Qualité certifiée par l'ISO 9001.
- Produit fabriqué dans des usines certifiées ISO 14001 (Environnement) et ISO 18001 (santé-sécurité du travail).



Louvre

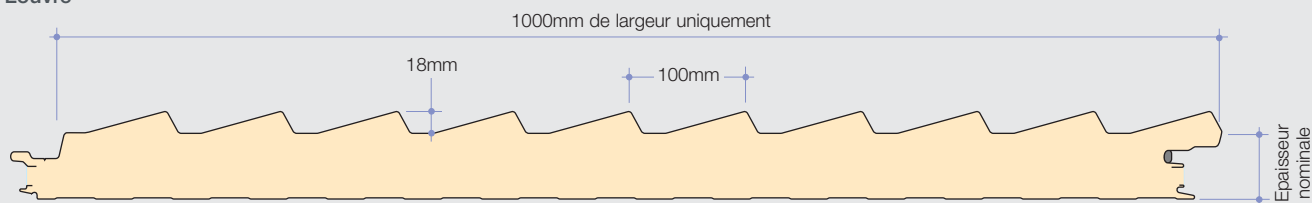



Performances thermiques

	Epaisseur d'âme (mm)	45	60	70	80	100	120	140
Caractéristiques dimensionnelles	Largeur utile (mm)	1000						
Suivant EN14509 et EN13165 (CE)	Uc. (W/m ² .K)	0,49	0,33	0,28	0,25	0,20	0,17	0,15
Caractéristiques pondérales-Kg/m ²	Epaisseurs de tôles 0,63/0,4 (Acier)	10,85	11,45	11,85	12,25	13,05	15,4	16,2
Tolérances (Conformes à la norme EN 14509)	Longueur 1800 à 12000mm	± 2mm						
	Largeur 1000mm	± 2mm						
	Perpendicularité finale	± 3mm						
	Epaisseur	± 2mm						

Systèmes de Panneaux Sandwich de Façade

Crépi

Le panneau Crépi, enduit en usine, permet un aspect traditionnel. Le panneau est disponible en pose horizontale ou verticale et dans des largeurs de 600mm à 1000mm.

Avantages du système

- Réaction au feu : NF EN 13501-1 B,s2-d0.
- Un seul élément à poser directement sur la charpente au lieu de plusieurs éléments en pose sur plateau et isolant.
- Conforme aux règles d'hygiène et de sécurité.
- Isolation continue tout au long de la durée de vie du panneau, certitude en matière de caractéristiques thermiques et d'étanchéité à l'air ($5\text{m}^2/\text{h}/\text{m}^2$).
- Disponible en largeur utile entre 600 et 1000mm.
- Installation verticale et horizontale.
- Intégration simple des ouvertures, vitrages, grilles de ventilation, fournis par Kingspan, dont les profils sont emboîtables directement dans les gorges des panneaux.
- Revêtement extérieur (standard) : Enduit polymère acrylique 3mm.
- Mise en oeuvre rapide grâce à des éléments pré-fabriqués.
- EcoSafe, Système respectueux de l'environnement. Aucun CFC et non toxique.
- Propriétés des performances thermiques et structurelles jusqu'à 25 ans et jusqu'à 30 ans pour le revêtement suivant la 'Garantie Totale Kingspan'.
- Qualité certifiée par l'ISO 9001.
- Produit fabriqué dans des usines certifiées ISO 14001 (Environnement) et ISO 18001 (santé-sécurité du travail).



Crépi



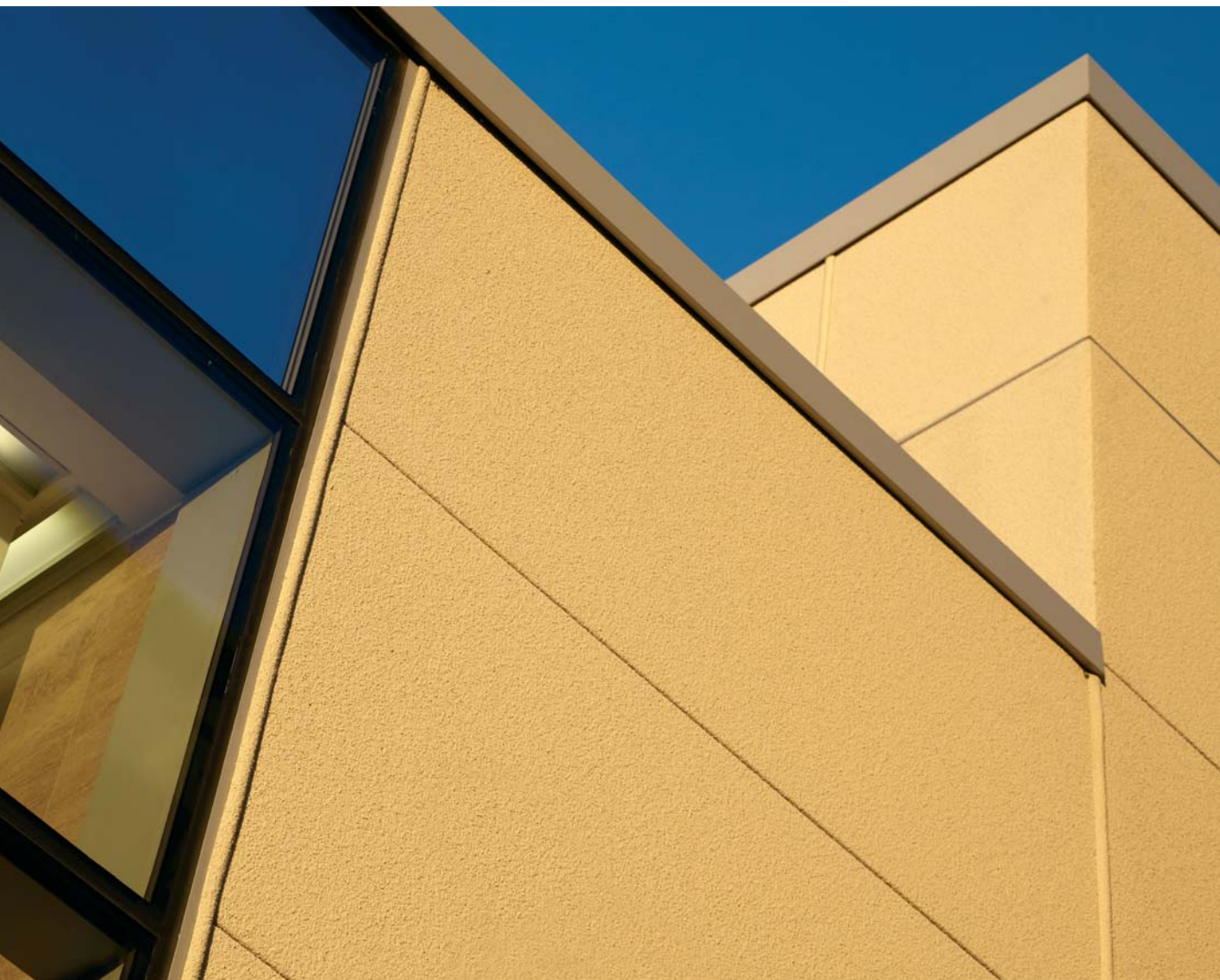

Performances thermiques*

		Epaisseur d'âme (mm)								
		45	60	70	80	100	120	140	150	
Caractéristiques dimensionnelles	Largeur utile (mm)	600 à 1000								
Caractéristiques thermiques	Uc. (W/m ² .K)	Panneau Vertical	0,519	0,402	0,342	0,301	0,242	0,203	0,175	0,163
		Panneau Horizontal	0,527	0,407	0,345	0,303	0,244	0,204	0,176	0,164
Caractéristiques thermiques	Ψ (W/m.K)	Panneau Vertical	0,063	0,025	0,018	0,013	0,009	0,007	0,005	0,005
		Panneau Horizontal	0,065	0,026	0,019	0,014	0,009	0,007	0,005	0,005
Caractéristiques pondérales-Kg/m ²	Epaisseurs de tôles 0,63/0,4 (Acier)	10,9	11,5	11,9	12,3	13,1	13,9	14,6	15,1	
Tolérances (Conformes à la norme EN 14509)	Longueur L 1800 à 12000mm	± 5mm								
	Largeur 600 à 1000mm	± 2mm								
	Perpendicularité finale	± 3mm								
	Epaisseur	± 2mm								

* Performance thermique suivant la valeur de notre lambda réel d'autocontrôle 0,020 W/m.K – demandez nos 'Fiches CE'.

Panneaux Translucides de Façade

Kingspan Wall-Lite

Le panneau **Kingspan Wall-Lite** se pose dans la continuité des Panneaux Sandwich Isolants de Façade Kingspan, avec lesquels ils partagent le même emboîtement. Kingspan Wall-Lite apporte à l'intérieur une lumière douce et naturelle tout en maintenant les performances énergétiques du bâtiment. Le panneau absorbe les hauts niveaux d'infrarouges, il réduit ainsi les fortes élévations de température et les besoins en climatisation, il s'adapte parfaitement à l'environnement. 100% intégré dans les Panneaux Sandwich Isolants de Façade Kingspan.

Avantages du système

- Réaction au feu : NF EN 13501-1 B,s2-d0.
- S'associe avec le Panneau de Façade Kingspan.
- Produit recyclable en fin de vie.
- Large gamme de couleurs.
- Disponible avec la 'Garantie Totale' Kingspan.
- 100% intégré dans les Panneaux Isolants de Façade Kingspan.
- Installation rapide et simple grâce à des accessoires adaptés.
- Produit fabriqué dans des usines certifiées ISO 14001 (Environnement) et ISO 18001 (santé-sécurité du travail).



Gamme de coloris

Kingspan Wall-Lite est disponible dans une gamme de couleurs pour donner du choix aux architectes.



Clair



Opale



Bleu



Vert



Violet



Rouge

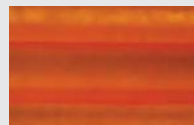

Orange



Jaune



IR Vert

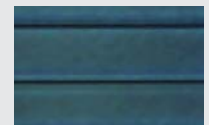

IR Bleu

Nous vous efforçons de veiller à ce que le nuancier de cette brochure reproduise le mieux possible nos couleurs standards. Veuillez noter qu'il ne vise qu'à représenter les couleurs que nous proposons mais que celles-ci peuvent différer légèrement de ce qu'elles sont en réalité en termes de couleurs et d'effets. Des échantillons peuvent vous être remis, sur demande, par le service Marketing afin de mieux voir la couleur et la texture exacte avant de faire un choix.

Le panneau Kingspan Wall-Lite se pose dans la continuité des Panneaux Sandwich Isolants de Façade Kingspan



Kingspan Wall-Lite

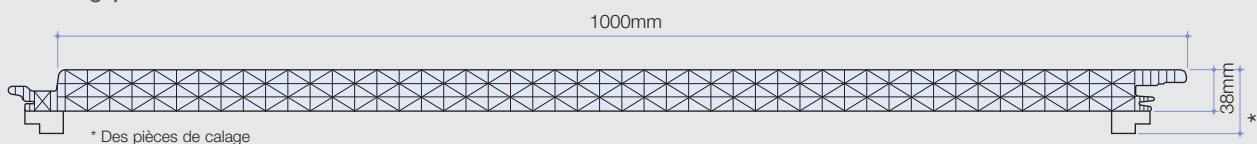

Performances thermiques

Epaisseur nominale (mm)	38
Uc. (W/m ² K)	1.26 W/m ² K
Largeur	+/-2mm
Epaisseur	+/-1mm
Poids	+/-0,3 kg/m ²
Longueur	+/-5mm
Equerrage	+/-4mm

Panneaux Frigorifiques

Kingspan KS1100/1200 CS Panneau Frigorifique

Les Panneaux Frigorifiques
KS1100/1200 CS peuvent être utilisés
dans les domaines d'emploi suivants :
Environnements agro-alimentaires,
Chambres froides, Salles blanches



KS1100 CS

1100/1200mm Largeur utile

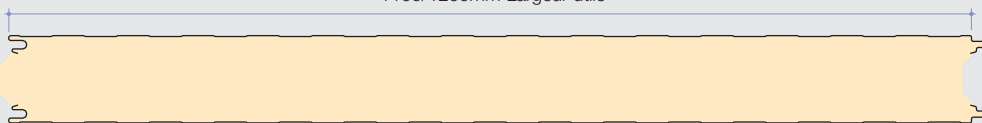



Kingspan Panneaux Isolants conçoit des solutions de panneaux isolants mousse PIR, Firesafe hygiéniques et Fibrefree pour les murs extérieurs, les cloisons et les plafonds. Les systèmes de panneaux isolants KS1100/1200 CS conviennent aux environnements où la température et l'hygiène doivent être contrôlées : locaux agro-alimentaires, les chambres froides et frigorifiques et entrepôts frigorifiques, les salles grises.

Avantages du système

- Réaction au feu : NF EN 13501-1 B,s2-d0 de l'épaisseur 50mm à l'épaisseur 80mm incluse et NF EN 13501-1 B,s1-d0 de l'épaisseur 100 à 200mm.
- Résistance au feu : Coupe-feu 1/2 heure-suivant rapport d'essai Warrington fire (Epaisseur 100mm) et coupe-feu 1 heure suivant rapport d'essai Efectis (Epaisseur 175mm).
- Isolation continue tout au long de la durée de vie du panneau, certitude en matière de caractéristiques thermiques et d'étanchéité à l'air (à 50 Pa 0.01m³/h.m², à 1000 Pa 0.41m³/h.m de joint 5m³/h/m²).
- Propriétés des performances thermiques et structurelles jusqu'à 25 ans et jusqu'à 30 ans pour le revêtement suivant la 'Garantie Totale Kingspan'.
- Mise en oeuvre rapide grâce à des éléments pré-fabriqués.
- EcoSafe, Système respectueux de l'environnement. Aucun CFC et non toxique.
- Qualité certifiée par l'ISO 9001.
- Produit fabriqué dans des usines certifiées ISO 14001 (Environnement) et ISO 18001 (santé-sécurité du travail).

Performances thermiques

Epaisseur du panneau (mm)		50	60	80	100	125	150	175	200	220
Uc. (W/m ² .K)	Panneau vertical	0,399	0,336	0,254	0,205	0,165	0,138	0,118	0,104	0,094
	Panneau horizontal	0,404	0,339	0,256	0,206	0,165	0,138	0,118	0,104	0,095
ψ (W/m.K)	Panneau vertical	0,041	0,026	0,016	0,007	0,006	0,006	0,006	0,006	0,006
	Panneau horizontal	0,042	0,027	0,016	0,008	0,006	0,006	0,006	0,006	0,006

Valable pour une conductivité thermique de la mousse polyuréthane ≤ 0.021 W/(m.K)

KS1100/1200 CS
Equi-Bead

KS1100/1200 CS
Mini-Bead

KS1100/1200 CS
Plan

KS1100/1200 CS
Micro-Rib

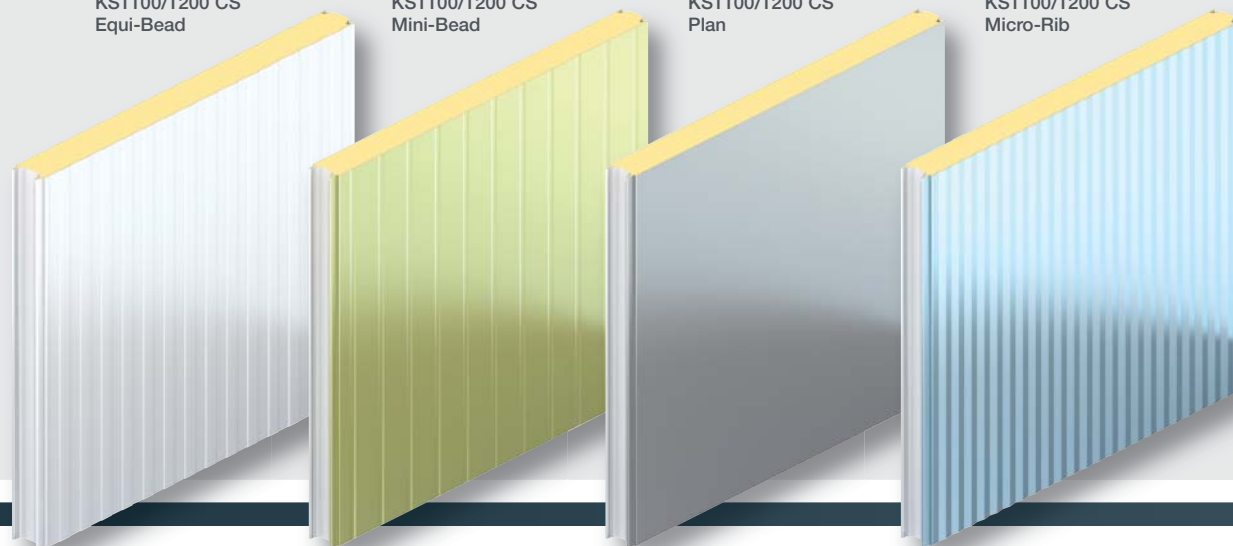

Accessoires et Pièces Spéciales

Chéneaux et Gouttières Isolants

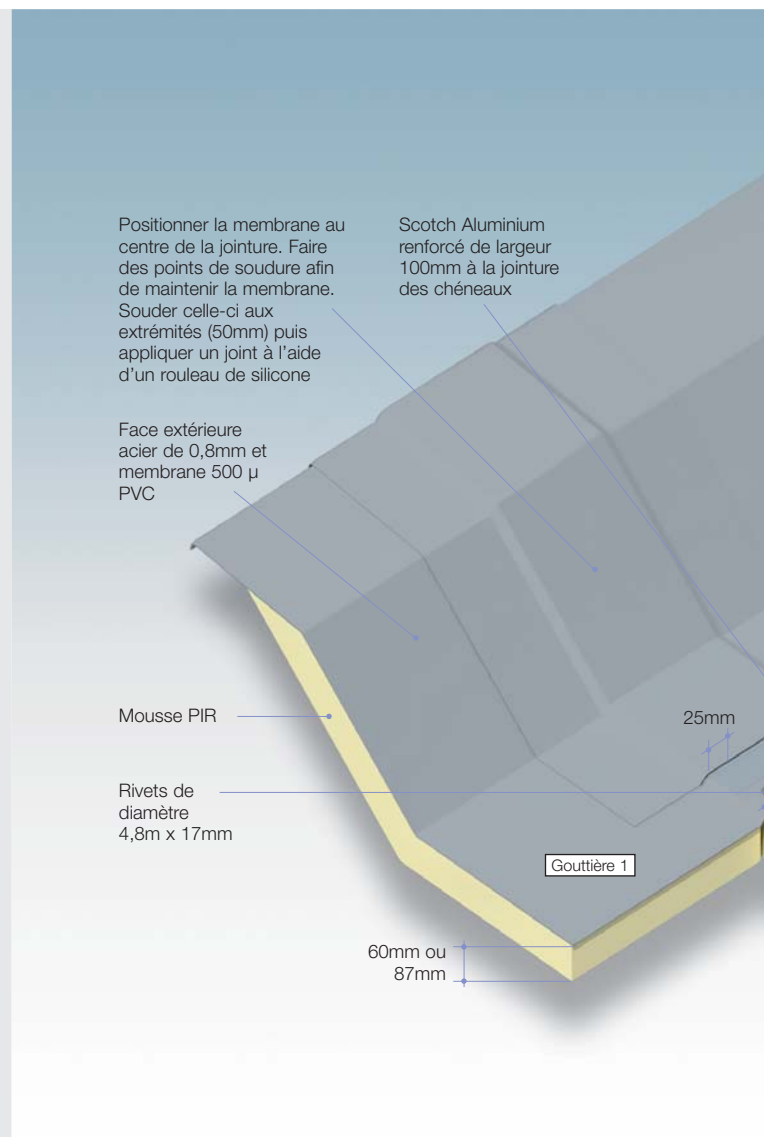

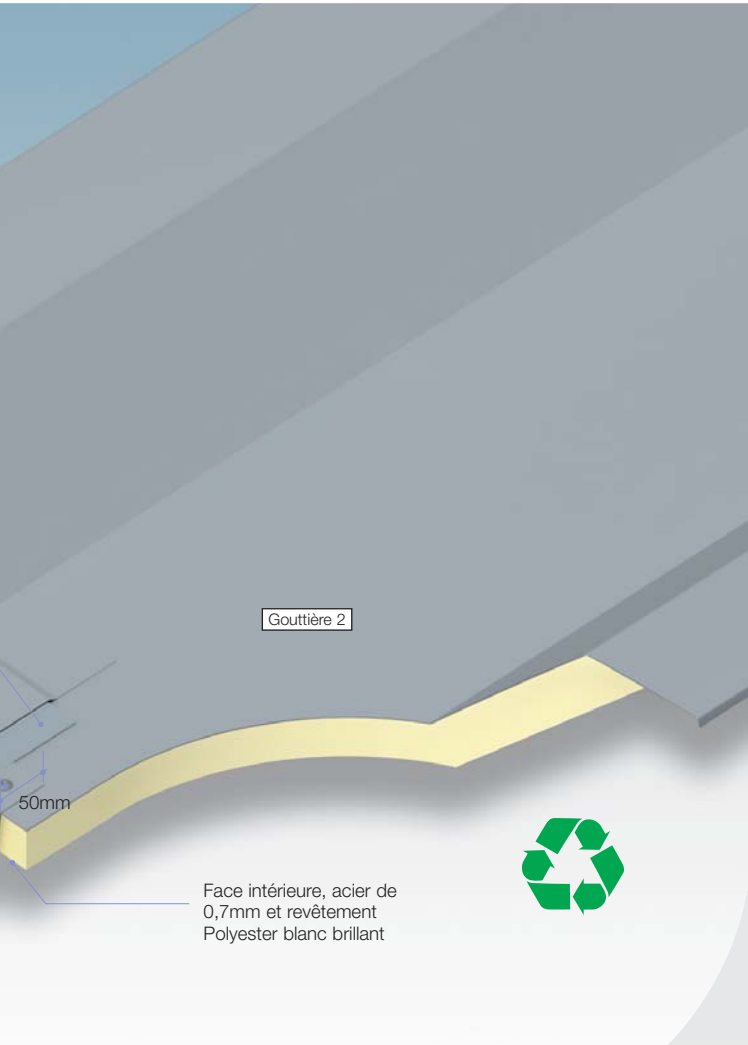

Des chéneaux et gouttières isolants tant pour des bâtiments de production que pour des entrepôts.

Avantages du système

- **ECOSafe**, Système respectueux de l'environnement. Aucun CFC et non toxique.
- Revêtement intérieur (standard) : polyester blanc brillant 15 μ .
- S220GD+ZA zinc / aluminium acier galva laqué suivant norme.
- Revêtement extérieur (standard) : PVC gris 500 μ .
- BS EN10214 : 1992 Standard.
- Epaisseur de la tôle : 0,7mm.
- Epaisseur de la membrane PVC 1,5mm, largeur 200mm.
- NF EN 13501-1 B,s2-d0.
- Longueurs standards de 1m à 8m.
- Des développés standards de 600mm, 1000mm et 1200mm.
- Qualité certifiée par l'ISO 9001.
- Produit fabriqué dans des usines certifiées ISO 14001. (Environnement) et ISO 18001 (santé-sécurité du travail).
- Les gouttières ou chéneaux d'épaisseurs 60mm ou 87mm ont une résistance thermique de 0,35 Uc (W/m².K) et 0,25 Uc (W/m².K).

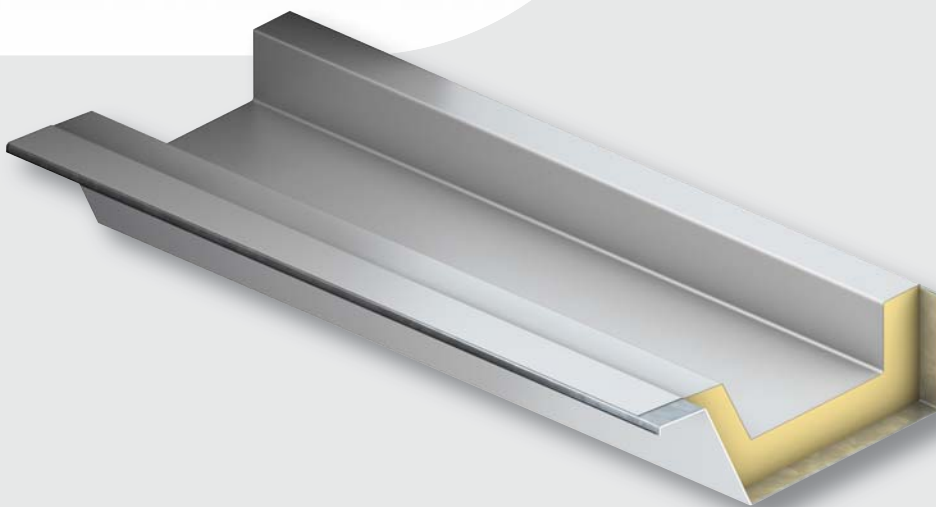

Accessoires et Pièces Spéciales

Kingspan produit une gamme d'accessoires standard et sur

Profils arrondis

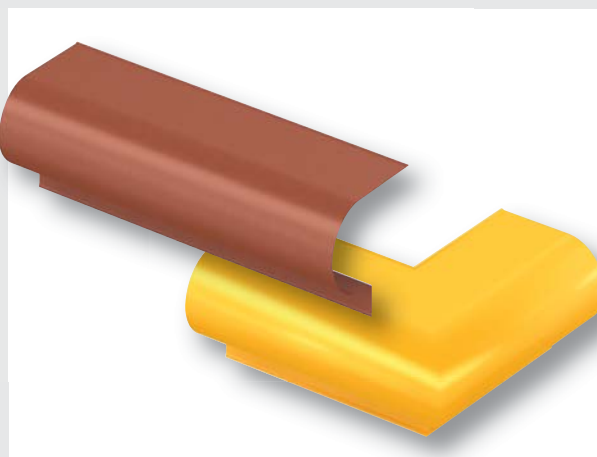

Saillies de rives

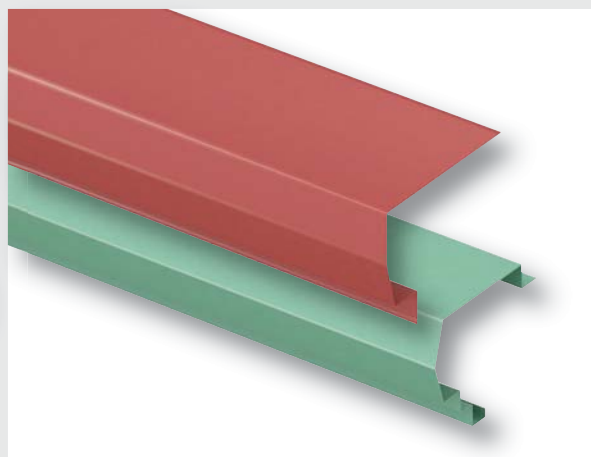

Closoirs

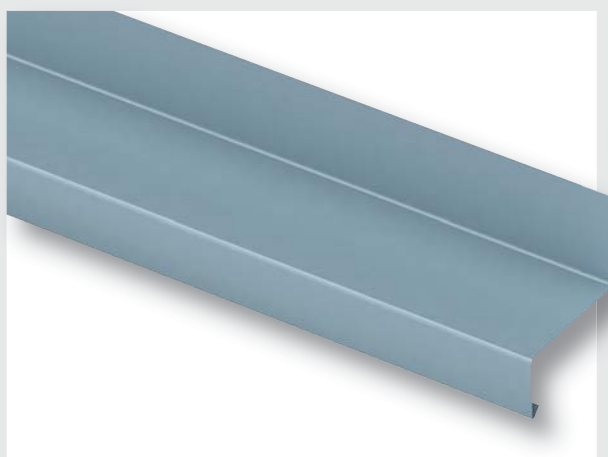

Fabrications spécifiques

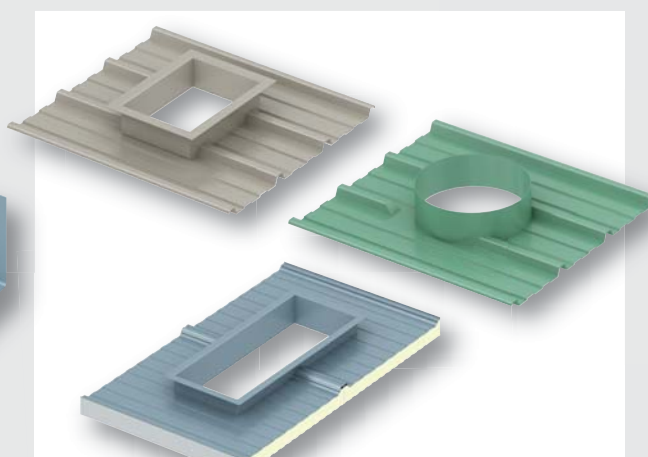

Accessoires Kingspan toiture

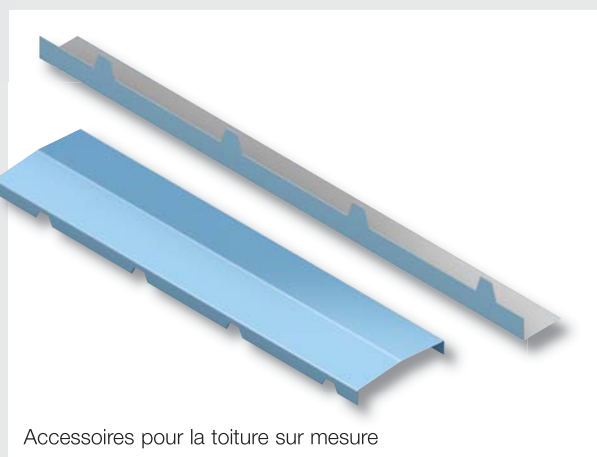

Accessoires pour la toiture sur mesure

- Matériau de base – Acier / Aluminium.
- Finitions – Existe dans toute une gamme de finitions de couleurs y compris Kingspan XL Forté™ et Kingspan Spectrum™.

Pour l'ensemble des caractéristiques techniques et détails d'installation de tous les accessoires, se reporter à notre manuel de conception Kingspan ou notre site Internet à l'adresse suivante:

www.kingspanpanneaux.fr

mesure

Panneaux Isolants préformés

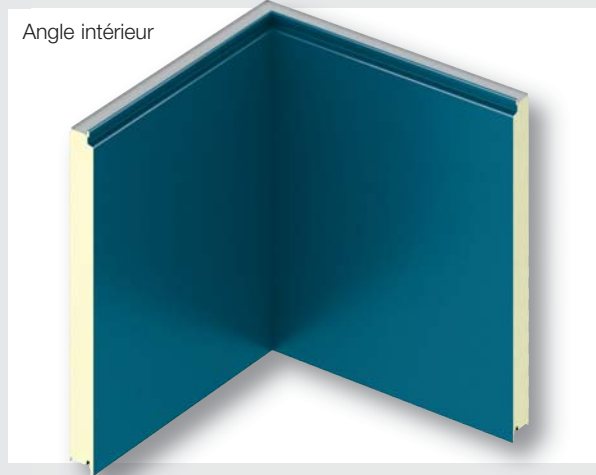
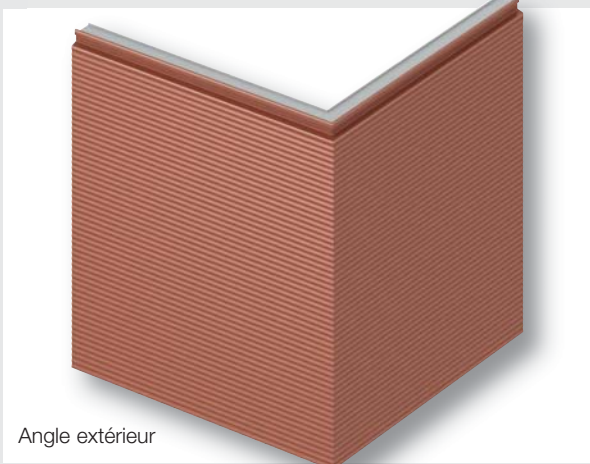

Couvre-joints



Finitions

Kingspan XL Forté™

Le système de revêtement Kingspan XL Forté™ offre une durabilité des coloris, garantie, pour les panneaux isolants de toitures et façades et peut être utilisé dans un grand nombre d'applications et d'environnements.

Collection Symphonie

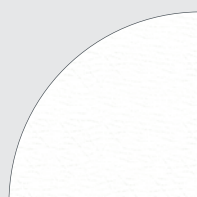

White
BS 00E55
RAL 9003

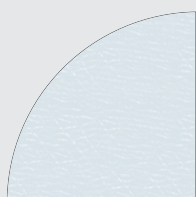

Grey White
RAL 9002

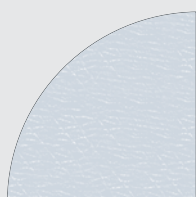

Gull Grey
BS 18B17
RAL 240 80 05



Merlin Grey
BS 18B25
RAL 180 40 05

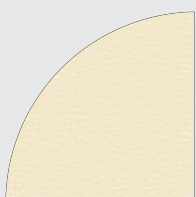

Cream
BS 10C31
RAL 1015

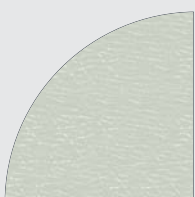

Goosewing Grey
BS 10A05
RAL 080 70 05

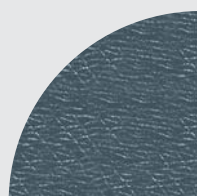

Anthracite
RAL 7016



Black
BS 00E53
RAL 9005

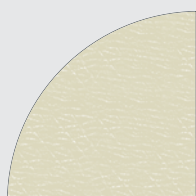

Willow Green
BS 12B17
RAL 100 80 20



Mushroom
BS 10B19
RAL 080 70 10



Cinnamon
BS 08C35
RAL 080 70 30



Quartz Grey
BS 10B23
RAL 080 50 20

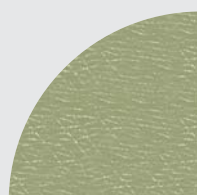

Khaki Green
BS 12B21
RAL 100 60 20

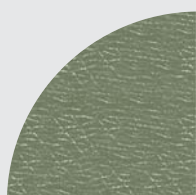

Camouflage
RAL 110 50 10

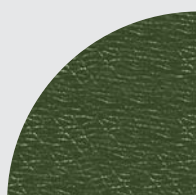

Olive Green
BS 12B27
RAL 100 30 20



Bottle Green
RAL 6007



Powder Blue
RAL 210 80 10



Wedgewood Blue
BS 18C37
RAL 220 50 15

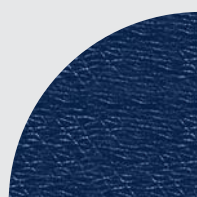

Midnight
RAL 5008

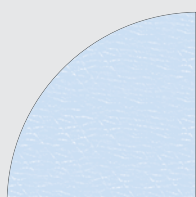

Pastel Blue
RAL 240 80 10

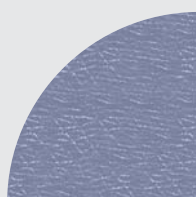

Denim
RAL 5014

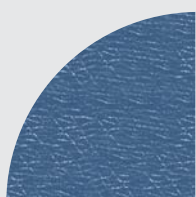

Deep Blue
RAL 260 40 20



Autumn
RAL 040 50 20

Kingspan  forté™

Collection Crescendo

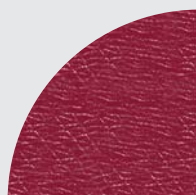

Russet Red
BS 04D44
RAL 3013

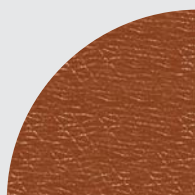

Shiraz
RAL 3004

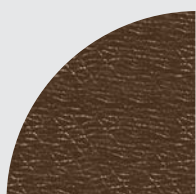

Copper Beech
BS 04C39
RAL 040 40 40



Van Dyke Brown
BS 08B29
RAL 8014

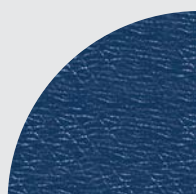

Azure Blue
BS 18C39
RAL 220 30 25

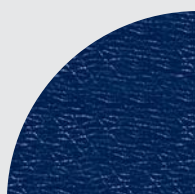

Sapphire Blue
RAL 5003

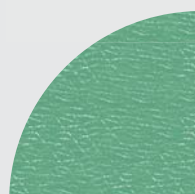

Jade
BS 14C37



Juniper Green
BS 12B29
RAL 160 20 10

Vivace Collection

Sunflower Yellow
BS 10E55

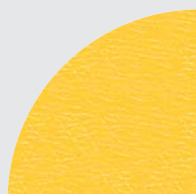

Saffron Yellow
BS 08E53

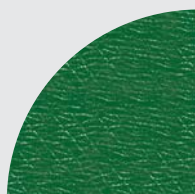

Leaf Green
RAL 6002



Cornflower Blue
BS 18E53

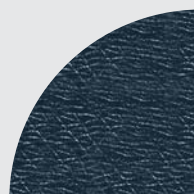

Slate Blue
BS 18B29

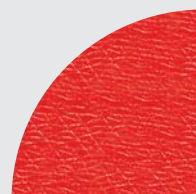

Flame Red
BS 04E53

Fiche technique Kingspan XL Forté™

Propriétés

Exempt de phtalate

Applications

Bardages, toitures et accessoires

Description

Épaisseur
Éclat (Gardner 60°)
Aspect

Nominale: 200µ
15-45 GU%
Texture aspect veiné

Qualité du produit

Résistance à l'abrasion (Clemen)
Résistance à l'abrasion (Tabor)
Robustesse
Résistance aux fissures et plis
Test au brouillard salin
Résistance à la condensation
Résistance aux rayonnements

≥ 3500 g
≥ 30 mg
Très bonne
≤ 1.5 T
1000 heures
1500 heures
Excellente

Finitions

Kingspan Spectrum™

Kingspan Spectrum™ est une gamme de finitions et un revêtement de 55µ organique éprouvé.

Couleurs Solides



Onyx
RAL 7016

Basalt
RAL 7012

Adventura
RAL 7000

Moonstone
RAL 7035

Citrine
RAL 1015

Pearl
RAL 9010



Kyanite
RAL 5010

Zircon
RAL 5014

Lazuli
RAL 5002

Greenrock
RAL 6003

Carnelia
RAL 3009

Jet
RAL 9005

Metallic Colours



Silver
RAL 9006

Obsidian
RAL 9007

Diamond
RAL 9023

Greyrock
KC 100

Goldstone
RAL 2013

Topaz
KC 200



Nightstone
RAL 9017

Emerald
KC 300

Beigestone
RAL 1035

Opal
KC400

Fiche technique Spectrum™

Propriétés	Propriétés de polyuréthane satiné	-Très bonne résistance aux rayonnements ultraviolets -Excellente résistance à la corrosion
Applications	Toitures et façades	
Description	Épaisseur Éclat (Gardner 60°) Aspect	Nominale: 55µ 30 à 50% Aspect légèrement grainé
Qualité du produit	Adhésion du revêtement Résistance aux fissures et plis Robustesse Test au brouillard salin Résistance à la condensation Résistance aux facteurs climatiques Résistance aux températures Feu Résistance aux acides Résistance aux solvants	≤ 0.5 T ≤ 1.5 T Très bonne 1000 heures 1500 heures Rétention de brillance ≥ 80% -ΔΣ ≤ 1.2 Maximum 80°C Classification SAA selon BS 476 : Part 3 : 2004 Classe 1. Développement de la flamme selon BS 476 part 7 : 1987 et Classe 0 comme défini par les règles en vigueur dans la construction. Bonne à très bonne Très bonne

Spectrum Diamond



Amethyst Purple



Sapphire Blue



Silver Topaz



Diamond Black



Emerald Green



Pearl Silver

Spectrum Deux Tons



Purple-Blue



Purple-Grey



Purple-Red



Green-Blue



Red-Green

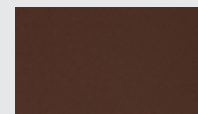

Black-Copper

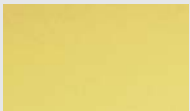

Orange-Gold

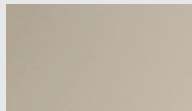

Gold-Silver

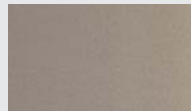

Blue-Gold



Gold-Olive

Kingspan finition Crépi

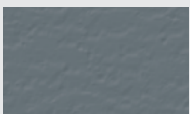

Adventura



Autumn

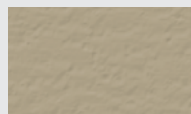

Cream

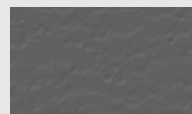

Merlin

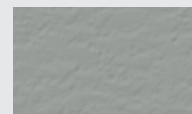

Moonstone

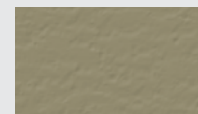

Mushroom

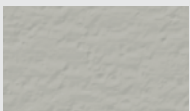

Pearl



Skyblue

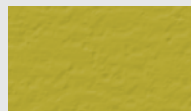

Sunflower



Kingspan sarl.

Immeuble Rostand- Parc Silic Paris Nord 2 22 Avenue des nations BP 81033 Villepinte / 95932 Roissy Charles De Gaulle Cedex
Téléphone: +33 (0) 1 58 03 59 11 / Fax: +33 (0) 1 48 63 77 15 / info@kingspanpanneaux.fr

Présence de Kingspan : Afrique du Sud, Arabie Saoudite, Australie, Bahrain, Belgique, Cambodge, Chypres, Danemark, Espagne, EAU, Finland, Gibraltar, Grande-Bretagne, Islande, Indonésie, Irlande, Jordanie, Koweït, Laos, Libye, Luxembourg, Malaisie, Malte, Nouvelle Zélande, Norvège, Oman, Pays-Bas, Portugal, Qatar, Singapour, Suède, Thaïlande. Visitez notre site Web www.kingspanpanneaux.fr ou le site du Groupe www.kingspan.com

Nous avons pris soin de vérifier que le contenu de cette publication est exact, cependant Kingspan Limited et ses filiales se dégagent de toute responsabilité pour d'éventuelles erreurs ou pour toute information pouvant prêter à confusion. Les recommandations, ou les descriptions, destinées à l'utilisation finale ou à l'application des produits ou de méthodes de travail, ne sont fournies qu'à titre indicatif et Kingspan Limited et ses filiales se dégagent de toute responsabilité vis-à-vis de celles-ci.